

EJEMPLAR GRATUITO

EL PUBLIERROR

08026

DEHESA *de la* VILLA

Informativo MENSUAL

MARZO

AÑO VII. NUMERO 60

**UN BONITO LUGAR DE ENCUENTRO
¡CUIDALO!**



Impreso en papel ecológico para conservación del medio ambiente



Ayuntamiento de Madrid

TODO EN
ROTULACION
Y PUBLICIDAD

PUBLIDEHS - ROTULOS, S.L.
PUBLICIDAD Y ROTULACION

ADHESIVOS
ROTULOS
SEÑALES

- ROTULOS LUMINOSOS
- DECORACION DE ESCAPARATES EN VINILO Y PINTURA
- DIRECTORIOS Y SEÑALIZACION DE INTERIOR
- LETRAS EN VINILO AUTOADHESIVO SUELTAS PARA COMPOSICION DE TEXTOS
- LOGOTIPOS Y ANAGRAMAS
- ROTULACION DE VEHICULOS Y VALLAS PUBLICITARIAS
- DISEÑO PERSONALIZADO ASISTIDO POR ORDENADOR

BANDEROLAS DE SERIE PUBLIDEHS

SUPER OFERTA DE PRIMAVERA- SOLO POR TRES MESES

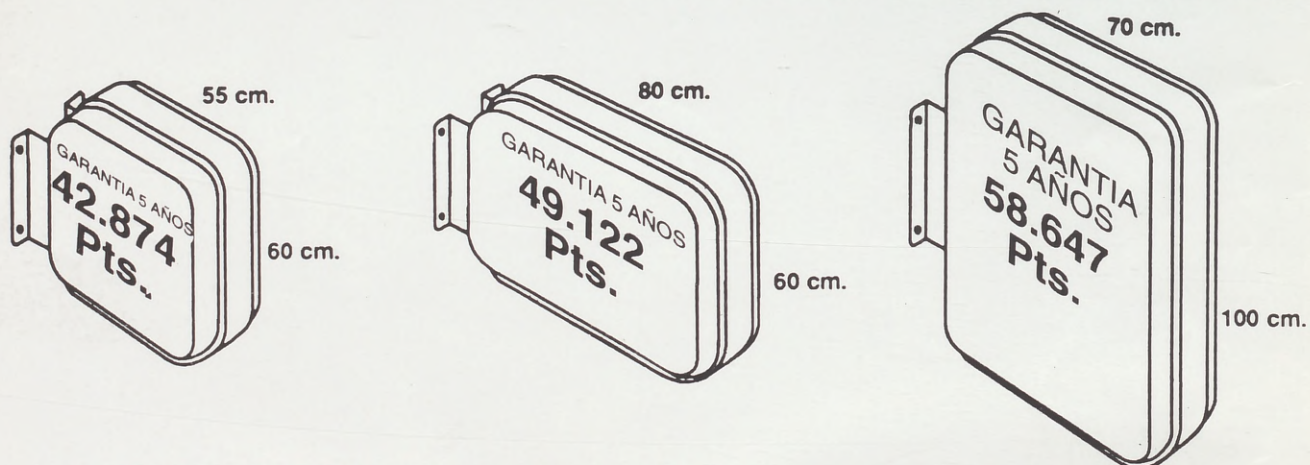

PRECIO SIN IGUAL • VEA COMPETENCIA

CARACTERISTICAS:

- Marco de aluminio, cantos romos.
- Carátulas de metacrilato blanco opal MOLDEADAS.
- Iluminación mediante 2 equipos fluorescentes.
- **Colocación en 48 horas • 5 años de garantía •**

C/ CASTILLEJOS, 6 - TEL.: 450 45 93 - 28039 MADRID

Ayuntamiento de Madrid

DEHESA de la VILLA

informativo MENSUAL

AÑO VII
NUMERO 60 MARZO 1994

Director:

Manuel Ruiz Cerezo

Secretaria Redacción:

M. Carmen Moreno

REDACCION

Cultura:

M^a Teresa Márquez / Luis G. de la Peña

Asociaciones:

Celia Baños/Mati Aguado

Reportaje y entrevistas:

Sonia Recio/ Eugenia Alvarez Palencia

Familia:

Rosa M^a Fernández

Salud:

Dra. Pilar Herraiz

Astrología:

Helia Ramos

Deportes:

A.P. Corresponsal / Ruíz C.

Fotos:

Alberto Ferreras

Distribución:

J.Luis Tavira

Fotocomposición e Impresión:

GRAFIPRESS, S.L.

Edita:

PUBLIDEHS - ROTULOS, S.L.

Publicidad y Rotulación

C/ Castillejos, 6

Telf: 450 45 93 - Fax: 450 48 25

DEHESA DE LA VILLA no
comparte necesariamente, la opinión
de sus colaboradores

DISTRIBUCION GRATUITA
Depósito Legal: M-25151 - 1988



QUERIDOS AMIGUETES: ¡NO POR FAVOR!

En nuestro reciente, mimado y cuidado Parque Rodríguez Sahagún, tanto por su personal encargado, como por nuestros vecinos, muy satisfechos de que por fin sea realidad un sueño pasado (no tan lejos está el vertedero de basuras y criadero de roedores) se acaba de instalar un bonito circuito de footing para disfrute de todos, vease página de portada, pero no para que tú, imberbe pintorcete quieras demostrar tu habilidad en guarrear lo que otros hacen pensando en tí, para tu beneficio, ¿entiendes?. Si lo que pretendes es lo contrario de lo que has conseguido, o sea demostrar tu habilidad con el rotulador, Dehesa de la Villa, la revista de tu barrio te ofrece la oportunidad de demostrar tu identidad como futura celebridad.

Te invitamos a tí y a todos los que como tú contribuís a ensuciar la ciudad, que hoy por hoy no está entre las más limpias de este maltratado planeta, a emplear vuestro ingenio rellenando tantas cartulinas como querais y nos las enviéis a la C/ Castillejos, 6, las dejéis en el buzón de la entrada y nosotros mensualmente haremos una selección y las publicaremos en una página dedicada a vosotros.

Si os lo tomáis en serio al final de cada año haremos una exposición en un Centro Cultural y premiaremos las más ingeniosas.

TE ESPERAMOS

SUMARIO

	Pág.		Pág.
CENTRO CULTURAL JULIO CORTAZAR	4	CONSEJOS UTILES	
HABLAN LAS ASOCIACIONES		Las plantas cuidados en primavera	10
Asociación Mujer y Progreso	5	FUCI	
DEL BARRIO. OPINION	6	Por la salud y la calidad de vida	19/20
SALUD		MOTOR	
La obesidad por la Dra. Pilar Herraiz	7	El Fiat Punto	21
REPORTAJE		DEPORTES	
El carné de conducir	8	Instituto Municipal de Deportes	22
FAMILIA		Así va la Liga	23/24
Y después del cole... los deberes	9	El deporte en los colegios	25
		ASTROLOGIA	26

CENTRO CULTURAL JULIO CORTAZAR

Con gran éxito se ha celebrado la Exposición de Pintura de CARMEN CACERES SEPTRIN del 14 de febrero al 2 de marzo



Como ya es costumbre en nuestra Revista hemos intentado hacer más fructífera nuestra visita a la Exposición con una entrevista a la pintora.

Carmen: Nos gustaría saber un poco más de tí y de tu trayectoria artística.

- ¿Dónde naciste?

En Madrid

- ¿Quiénes son tus pintores favoritos?

Velázquez y Dalí.

- ¿Cuándo comenzaste a pintar?

Comencé a pintar hace doce años, en el estudio de Demetrio Rodríguez, que sigue impartiendo clases en la actualidad.

- ¿Hace mucho que comenzaste a exponer tu obra?

En realidad la primera exposición, está bastante cercana; en febrero del 93, aunque desde esa fecha hasta esta han sido cinco los lugares en que he expuesto:

- Centro Cultural "Buero Vallejo"
- Centro Cultural "Cervantes"
- Centro Cultural "Antonio Machado"
- Centro Cultural " Aravaca"

- Centro Cultural "El Pardo"
- Centro Cultural "Julio Cortazar"

En el transcurso de este año tengo pendientes varias.

- Compruebo Carmen que estás lanzadísima, pero siempre hay alguna persona que de alguna manera es la que hace de punta de lanza; en tu caso ¿quién fué?

Fué una gran amiga, Ana, que me ayudó y me animó a presentar mi primera Exposición y a partir de ese momento la verdad es

que todo ha venido rodado.

- ¿Qué es lo que más te gusta pintar?

Mi estilo como has podido comprobar, es realista, me gusta mucho pintar la figura, bodegones y también el paisaje.

- Además de la pintura, ¿qué otras aficiones tienes?

Viajar y la música.

- ¿Quieres decirnos algo más?

Sí, dar las gracias a mi

familia y amigos que en todo momento me apoyan, al Centro Cultural JULIO CORTAZAR, así como a su director y a todo el público que ha tenido la deferencia de asistir, consiguiendo con ello que la Exposición fuera un gran éxito.

Muchas gracias también te damos nosotros a tí y vista tu obra te auguramos grandes logros en las futuras Exposiciones.

MAITE



Alexandra

Francos Rodríguez, 21

- Un nuevo y jovial establecimiento acaba de inaugurarse en este precioso e histórico edificio.
- Un poco de todo y con mucho gusto seleccionado por sus propietarias, María del Carmen y Eva María. Bonitos objetos de regalo para todas las edades y gustos.
- Importante destacar su horario de 9 a 14 y de 17 a 21, incluido domingos y festivos.
- En breve completarán sus servicios con máquina de refrescos y cámara de helados.
- DEHESA DE LA VILLA agradece su deferencia con nosotros y desde aquí les deseamos todos los éxitos del mundo.

ASOCIACION "MUJER Y PROGRESO"

El día 8 de Febrero, un grupo formado por 20 mujeres, pertenecientes a la Asociación "Mujer y Progreso", visitó el Centro Cultural Islámico, sito en Madrid en la calle Salvador de Madariaga, 4.

Debido al aumento de musulmanes en España durante los últimos años, ha proliferado la creación de centros y asociaciones islámicas, con el motivo fundamental de extender su cultura, enriquecerse con otras y de que el musulmán tenga un lugar en donde se encuentre como en su propia casa: lenguaje, religión, raza, costumbres, etc.

El Centro Cultural Islámico de Madrid comenzó sus obras el año 1987 y, al terminar las mismas, S. M. el rey FAHD, lo donó a la liga del Mundo Islámico; organización no gubernamental, formada por todos los países musulmanes, la cual dirige y administra este Centro.

El Centro Cultural Islámico se considera uno de los mayores de Europa, con una superficie de 13.000 m², repartidos en cinco plantas, dos de ellas subterráneas.

El Centro alberga, entre otras, las siguientes secciones: La Mezquita, con una extensión de 1.000 m², decorada con 50 columnas de color marfil, negro y granate, con lámparas de estilo islámico y con sus paredes rodeadas por un precioso cinturón, en donde se leen versículos del Corán y escenas del Nuevo Testamento.

Nuestra visita se centró en esta sección. Fuimos recibidas por el representante cultural del Centro, que nos habló de la Mezquita como obra arquitectónica y como lugar en donde ellos realizan sus rezos y la forma en que los llevan a cabo; nos permitió que se le preguntase sobre todo lo

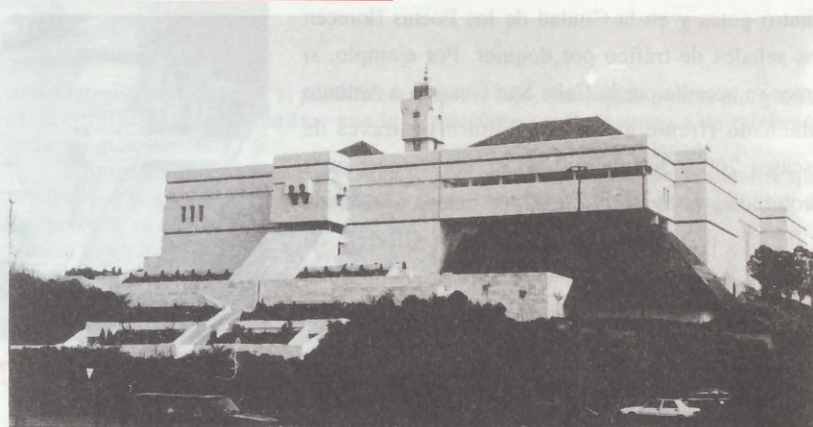

concerniente al tema y así lo hicimos.

A la Mezquita, como es bien sabido, se entra con la cabeza tapada y sin calzado. Las mujeres no se mezclan con los hombres para realizar sus rezos. Permanecen apartados de ellos durante éstos.

Otras secciones son: Colegio de E.G.B., laboratorio de idiomas, sala de exposiciones, museo de Ciencia y Cultura Islámica (joya de los museos culturales en Europa), biblioteca, salón de actos, gimnasio, restaurante-cafetería (atiende a toda clase de público y que ofrece comidas y dulces típicos árabes y orientales), oficinas, despachos, viviendas y aparcamiento.

Muchas de estas secciones se encuentran en la actualidad cerradas al público, pero se abrirán próximamente, con lo cual, las compañeras que vayan en el próximo grupo, que podrá ser más numeroso (poco más de 50

mujeres), disfrutarán de ellas.

Después de la visita a la Mezquita pasamos al salón de actos, en donde el representante cultural del Centro se extendió aún más en explicarnos sobre cómo es su religión, sobre el Corán, su libro sagrado, sobre su cultura y sus formas de vida. También se le hicieron preguntas sobre todos estos temas a las que contestó ampliamente.

La forma en que la mujer se encuentra situada en esta sociedad, su sumisión, es algo que, verdaderamente choca con nuestras costumbres occidentales. En general la mujer recibe un trato desigual en relación con el hombre; pero parece que esto él ni lo percibe, por lo cual va a ser muy difícil que esta situación cambie algún día.

M. R. PARATCHA

FOTO: Jerónimo Moltó

Yasmina

PRODUCTOS DE IMPORTACION PAISES ARABES

EDITORIAL
VIDEO-CLUB
PRENSA
TRADUCCION

زوروا ياسمينا
فيديو عربي - موسيقى - صحافة
ترجمة - تجارة

ARTS. DE REGALO Y
ALIMENTICIOS
MUSICA ARABE,
CLASICA Y MODERNA

VISITENOS • MEJORES PRECIOS

San Restituto, 22

28039 Madrid

Y CON LA LLUVIA, EN VEZ DE SETAS...SEÑALES

Esa es la nueva bendición del Cielo. Caen cuatro gotas y en la Ciudad de los Poetas florecen las señales de tráfico por doquier. Por ejemplo, si antes se accedía por la Calle San Gerardo a Antonio Machado (frente al Centro Cultural) a través de escasos 200 ó 300 metros, ahora, entre direcciones prohibidas, obligatorias, sentidos únicos e inversos y demás, te puedes encontrar en la Glorieta de Cuatro Caminos sin saber cómo ni porqué. Y no te quejes. Así descubrirás Madrid. La monda.



UNA CENTENARIA ENTRE NOSOTROS

Como todos estamos ansiosos de recibir noticias buenas, cuando nos comentaron que aquí, en el barrio, entre nosotros, tenemos una vecina que sobrepasa el centenar de años, fuimos rápidamente a verla.

Y aquí esta Doña Rosa para que todos la conozcan, es una mujer encantadora, que sin duda tendrá muchas cosas que contarnos, por eso en nuestra próxima revista publicaremos una entrevista con ella.

Mientras tanto, encantados de haberla conocido y que siga tan bien y con tantas ganas de vivir.

OPINION

¿QUE LES ESTAMOS ENSEÑANDO A NUESTROS PEQUEÑOS?

Toda persona tiene derecho a expresar sus opiniones, a ser respetada y a ser escuchada. (Según el artículo 10 de la Declaración Universal de los Derechos Humanos: "Toda persona tiene derecho a la libertad de expresión. Este derecho incluye la libertad de opinión y la libertad de recibir o de comunicar informaciones o ideas sin la injerencia de las autoridades públicas y sin limitación de fronteras".

Trasladando estos términos a la educación tenemos que educar para un "Futuro Solidario", requiere en primer lugar entender el mundo actual. Pero, ¿qué les estamos enseñando a nuestros pequeños, si luego serán ellos quienes tengan que luchar por la vida de acuerdo con los valores que les

hayamos inculcado?.

Creemos que los niños poco o nada entienden y que no razonan ; esto no hay que tomárselo al pie de la letra. Esas imágenes de guerra y violencia, tan comunes en los medios de comunicación, las retienen en su mente y tienden a imitarlas de acuerdo por un "Aprendizaje por imitación", muy característico de los niños. Ellos nos observan como modelos a imitar. Es cierto, pero ¿qué modelos les estamos mostrando? ¿estamos creando o destruyendo un mundo solidario?.

Una educación para "la paz y la no violencia" es una cuestión que la L.O.G.S.E. (Ley de Ordenación General del Sistema Educativo) ha introducido entre otras, el "Tema Transversal" titulado "La Educación Moral y para la Paz" en la Educación Infantil cuyos ejes de contenido son: a) El concepto de sí mismo, que incluye la autoestima, la autocritica (reconocimiento de los errores y la valoración

de su propia actuación); b) La convivencia referida a establecer unas pautas de convivencia en la escuela, el respeto a los demás compañeros, el compartir; c) Los conflictos, aquí hace hincapié en los juguetes bélicos ¿qué fomentan estos juguetes?, rivalidad, la competencia, violencia, miedo, ansiedad, y sobre todo la afición por la lucha. Debemos hacerles ver a los niños que estos juguetes son dañinos. ¿Y cómo mejor que con nuestro ejemplo?; d) Por último el respeto a la diversidad, entendida ésta como una educación no discriminatoria.

Una vez más, los jardines de la plaza de Cervantes, junto al Congreso de los Diputados, se han cubierto de palomas blancas picassianas, que los niños de los distintos colegios madrileños han ido colocando en los árboles como recuerdo del Día de la "No Violencia".

M^º BELEN LLEONART PAJARIN

LA OBESIDAD

por la Doctora Pilar Herraiz

Hay que distinguir entre obesidad endógena y exógena. La primera se produce por causas endocrinas y la segunda por sobrealimentación. La **obesidad endógena glandular** es problema a resolver por el médico endocrinólogo y la segunda obesidad, por sobrealimentación es competencia de usted. Pueden darse simultáneamente en el mismo sujeto pero ambas son curables.

La **obesidad exógena** o por sobrealimentación es un estrés grado 2 generalizado por estado de ansiedad sostenido. Hay una desconexión parcial sostenida en la central de control metabólico, con desfase zigzagueante del holograma y formación del retículo periférico supernumerario en algunas zonas por conglomerados excesivos de carga térmica aislante y electrostática en la gran corriente energética de la unidad bioelectrónica que es el organismo. Este estrés desencadenante de la ansiedad hace que usted gratifique su irregularidad y miedo comiendo en exceso.

Cuando el exceso de ingesta alimenticia sobrecarga las funciones de los órganos por exceso de trabajo empiezan a producirse fallos metabólicos: aparece glucosa, ácido úrico, colesterol, trastornos de la estática en columna y articulaciones, por sobreesfuerzo, sobrecarga cardíaca y vascular, torpeza, cansancio, hipertensión, etc., y la temida obesidad.

Vaya a su médico, no haga usted regímenes drásticos por su cuenta, ya que podría desmineralizarse, anemizarse y empobrecer su organismo, atentando a sus huesos, dientes, pelo, uñas, sistema

muscular, sistema colágeno; si persiste en estas dietas desbalanceadas puede enfermar gravemente.

Afortunadamente la gente no es tan persistente y al sentirse mal las abandona, recuperando su sobrepeso rápidamente e incluso superándolo. Ante esta situación se desespera y prueba toda clase de recetas, hierbas, pastillas y de más inventos, lo que agrava su ansiedad, retroalimentando esta situación patológica e indolora que es la obesidad.

Como curarse

1º Ponerse en manos del médico, endocrino e incluso a veces el psiquiatra (usted no está loco, pero tiene ansiedad y hay que tratarla).

2º Aprenda a nutrirse, para ello les ofrezco la DIETA DELTA, una forma de alimentación que aporta al organismo todos los nutrientes que requiere sin excesos ni carencias. Proporciona, además, el tipo de energía que el organismo necesita en el horario en que lo requiere.

Ventajas de la dieta Delta

1º Los alimentos que se ingieren en horarios de RITMOS BIOLÓGICOS permiten que se aprovechen íntegramente todos los nutrientes. Los residuos son mínimos. Si tiene sobrepeso, sólo reduzca gradualmente el tamaño de las porciones.

2º El organismo que recibe el tipo de energía en el momento que lo necesita, se mantiene libre de cansancio y nerviosismo. En el desayuno, la energía de aceleración está contenida en los grupos morado y azul. En la comida la energía de mantenimiento la aportan los grupos

verde, rojo, anaranjado y amarillo, y en la merienda-cena, la energía de relajación la suministra el grupo blanco.

3º El consumo de alimentos que aportan energía de aceleración fuera de los horarios indicados produce nerviosismo. Asimismo, el aporte de energía de relajamiento en horarios de actividad acentúa el cansancio.

Recomendaciones

- Evite consumir carne de cerdo debido al alto contenido en toxinas.

- Absténgase de alimentos enlatados, embutidos y bebidas alcohólicas por su alto contenido en saborizantes, edulcorantes y conservantes químicos.

- Los refrescos "light", pasteles y chocolates bajos en calorías y los sustitutos del azúcar no se recomiendan debido a que alteran gradualmente el funcionamiento del páncreas.

- No olvidar incluir en su dieta agua suficiente, jugos de fruta, vegetales y ensaladas frescas. Se recomienda usar azúcar morena en lugar de azúcar refinada y harinas integrales en vez de harinas blancas.

- Es importantísimo tomar los alimentos frescos en lugar de congelados.

- Acostúmbrese a utilizar utensilios de barro, cristal, esmaltados (porcelana) en lugar de acero y aluminio.

- Usar el aceite para freír una sola vez. Se desaconsejan las freidoras, ya que el aceite recalentado genera cargas nocivas, y el uso del microondas.

- Para adelgazar, reducir gradualmente las cantidades.

DIETA DELTA

DESAYUNO

Horario: de 6 a 8 horas, combinando alimentos de los grupos morado y azul

GRUPO MORADO

- OLEAGINOSAS: almendras, nueces, avellanas, pistachos, cacahuets, piñones, castañas, etc

- OTROS: yogur, miel, café, chocolate infusiones.

GRUPO AZUL

- FRUTAS FRESCAS y sus zumos frescos.

- FRUTAS DESHIDRATADAS (higos, pasas, orejones, etc.)

COMIDA

Horario: de 12 a 14 horas, combinando alimentos de los grupos verde, rojo, naranja y amarillo.

GRUPO VERDE

Vegetales de color verde, (acelga, alcachofa, brócoli, pimiento verde, espinaca, repollo, lechuga, etc.)

GRUPO ROJO

Proteínas animales (marisco, pollo, pescado, leche, huevos, queso) y germinados.

GRUPO NARANJA

Vegetales no verdes (tomates, berenjenas, cebolla, zanahoria, coliflor, ajo, patata, etc.)

GRUPO AMARILLO

Legumbres (lentejas, judías, garbanzos, habas, etc.)

MERIENDA-CENA

Horario: de 18 a 20 horas, combinando alimentos del grupo blanco.

GRUPO BLANCO

Cereales, arroz, pan, galletas, pastas, sopas de pasta, pizzas, cremas a base de cereales, añadiéndoles queso o hebras de pollo.

Todo lo que siempre quiso saber sobre el carné de conducir y nunca se atrevió a preguntar

"...Tuerza a la derecha. La siguiente a la izquierda. En el semáforo vamos a cambiar de sentido. Pare cuando pueda y aparque en línea. Cuando crea que lo ha conseguido pare el coche y bájese." Probablemente usted ya ha pasado por esta situación y la ha reconocido: sí, es un examen práctico para obtener el carné de conducir. Pero, lo que quizá desconozca, es la historia de esa pequeña cartulina rosa que luce con orgullo en su cartera.

El carné: de Viena a Madrid

El carné de conducir nace legalmente en la Convención de Viena de 1926, donde se establecieron las normas de conducción, que se perfilarán en Ginebra entre 1929 y 1949. En este período de tiempo es cuando aprovechará España para ponerse al mismo nivel europeo. El 25 de septiembre de 1934 se promulgó el primer Código de Circulación y se exigió una manera de acceder a la Licencia de Conducción y de tramitarla, ya que antes no existía nada al respecto.

Así llegamos a los años cincuenta, con un carné muy peculiar de dos hojas, de color entre amarillo y naranja, y cuyo precio de tramitación era de 17 pesetas. Obviamente, era necesario superar un examen teórico-práctico a través de las delegaciones del Ministerio de Industria y de la tramitación del Ministerio de Obras Públicas.

En 1959 nace la Dirección General de Tráfico, por aquel entonces denominada Jefatura Provincial de Tráfico, aunque no se encargará de expedir el carné hasta 1968. En 1969 será cuando se reglamente la enseñanza en autoescuelas al estilo de nuestro continente. A partir de este momento, todo queda legislado y no ha sufrido grandes variaciones.

Evolución del examen de conducir

En un primer momento, los exámenes sólo consistían en hacer kilómetros. El examinador se subía en el coche del alumno y juntos cubrían un recorrido amplio sin tiempo prefijado debido a la cantidad tan reducida del

número de aspirantes. Eran los años anteriores a 1969, la época del nacimiento del automóvil. Por entonces, el examinador era una especie de kamikaze, porque los coches no estaban dotados de doble mando y se exponía a la conducción del alumno.

A partir del 69, con los Seat 600, los Renault 4.4..., creció el número de los solicitantes al carné. Los tests teóricos, más breves que los de ahora, consistían en aprenderse las señales que eran preguntadas por el examinador oralmente, costumbre que se ha mantenido en Portugal hasta hace poco. El examen práctico consistía en el desplazamiento a cualquier punto de la ciudad y en la realización de un reducido número de maniobras carentes de dificultad.

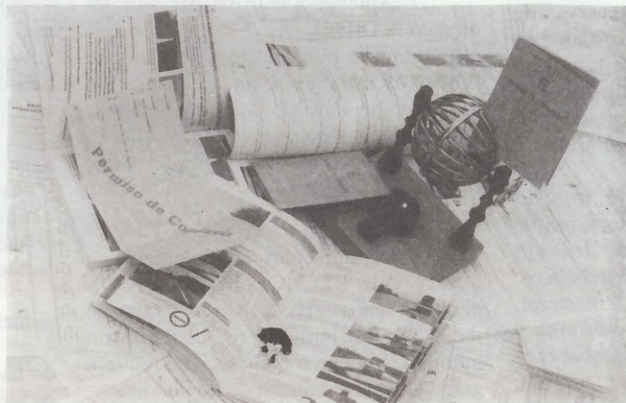

Por último, se legisló un tipo de examen similar, a grandes rasgos, al que se realiza en la actualidad. El examen teórico consiste en 40 preguntas tipo test sobre señales, normas de circulación, conocimientos del vehículo, de su mantenimiento, primeros auxilios... El examen práctico se basa en circulación y en maniobras. En un primer momento, las maniobras se efectuaban en un circuito cerrado y estaban preestablecidas. Ahora se realizan conjuntamente con el ejercicio de circulación durante unos 15 ó 20 minutos.

Las autoescuelas en España

Las autoescuelas en España han existido siempre. Desde los años veinte nos encontramos con ellas en Madrid, Barcelona y Bilbao. La primera autoescuela se crea en Vizcaya y se llamaba "Barcelona" y poco a poco se fueron estableciendo en todo el territorio nacional. La primera autoescuela de Santander se crea en 1955. A la altura de 1959 en Madrid

había unas 36, mientras que ahora andan cerca del millar.

En cuanto a los requisitos pedidos para abrir una autoescuela, en los años cincuenta se exigía un local, material de enseñanza y unos profesores titulados. Ahora se viene exigiendo menos, en el sentido de que hay más facilidad para abrir este tipo de centro de enseñanza, aunque los medios para formar son más completos. Hoy prácticamente se puede inaugurar una autoescuela en cualquier sitio. Si la población tiene entre 2000 y 3000 habitantes y no hay otro centro, no es necesario más que un profesor, un coche adecuado, material educativo y una autorización de la Dirección General de Tráfico y del Ayuntamiento. Si ya hay más de una autoescuela abierta o se sobrepasan los 3000 habitantes, entonces se exigen como base dos coches, dos profesores, y un vehículo adicional por cada clase de permiso extra que se prepare.

Para ser profesor de una autoescuela

En los años cincuenta tenían que tener el carnet de Primera Especial, lo que hoy vendría a ser el de autobuses (D). Hoy puede ser profesor cualquier persona con dos años de antigüedad de carné, con el permiso B1 y siempre que haga un curso de formación.

Para ser profesor hay que presentarse a las convocatorias que ofrece la Dirección General de Tráfico cada cierto tiempo. Entre la gente presentada se hace una selección basada en la mayor adecuación a las exigencias de la convocatoria. Una vez seleccionado, el candidato es sometido a una serie de exámenes. En la última convocatoria en Madrid para ser profesor, se presentaron 4.000 personas. Si se pasan los exámenes, se accederá al "Curso de Correspondencia", en el que la DGT proporcionará los libros de texto cuyos contenidos (pedagogía, psicología, mecánica, normativa, señalización, seguridad vial...) serán materia del examen que superado permitirá pertenecer al "Cuerpo de Presencia". Esta es la última fase en la que se hacen grupos reducidos que durante semanas hacen prácticas. Si aprueban el examen final, serán profesores.

(...continúa pág. 9)

Y DESPUES DEL COLE...LOS DEBERES

Los deberes son en muchas ocasiones un martirio para los padres, ¿Cuántas horas componen la jornada escolar del niño?

Los deberes tiene el peligro de convertirse en el tema, centro de interés, de todas las tardes con el niño. Los padres nos desesperamos porque entre la televisión, la merienda, los juguetes, etc., se pasan horas con ellos. Es muy frecuente escuchar: "tenemos que estar detras de ellos porque sino los llevan sin hacer", "hay días que terminan a las once de la noche".

A veces, me pregunto si el niño de hoy no tiene una vida excesivamente programada desde los primeros años. ¿No le exigiremos, en algunas ocasiones, una jornada más larga que la de los adultos? Son muchas las horas que pasan en el colegio y una vez en casa los deberes prolongan la actividad escolar. ¿Cuánto tiempo le dejamos para ejercitar su curiosidad? Padres y profesores decimos: "el problema es que no se concentra, se distrae." Pero, a lo mejor es natural el niño arrastra el cansancio de todo un día de clase y actividad fuera del lugar en donde él tiene sus cosas, cuentos, juguetes; quizá otros amigos entre sus vecinos con quien también compartir juegos y los seres queridos a los que no ha visto durante todo el día. Centrar la atención fuera de la escuela, otra vez en la actividad escolar, no puede ser tarea fácil.

El niño también necesita relacionarse con sus padres fuera del tema escolar. Así, después de que han pasado todo el día sin verlos, los mayores caemos en la repetición de dirigirnos a los pequeños preguntando "¿qué tal el cole?", "dime que has hecho hoy en clase", "¿traes deberes?", en lugar de contarles algo interesante que hayamos visto o que nos haya pasado. A los chavales también les gusta saber de sus mayores, que éstos le hablen y le cuenten. **El niño empieza a dudar de si él tiene algún interés más allá del colegio y los deberes.**

No podemos olvidar que el niño es "todavía un niño" y debería de disponer de un tiempo para jugar, también fuera del marco de la escuela. El sistema escolar, con sus ritmos y con la exigencia de trabajo que conlleva, cada vez permite menos jugar. La falta de espacio en la ciudad constituye un grave obstáculo. Los deberes son importantes, pero la relación social no lo es menos, y en las clases es muy difícil intercambiar con otros niños, porque están dedicados a aprender y a realizar las actividades que dirige el profesor.

Un niño al que se le imponen tareas escolares desde los primeros años no tiene tiempo para tener una experiencia en otras cosas que le

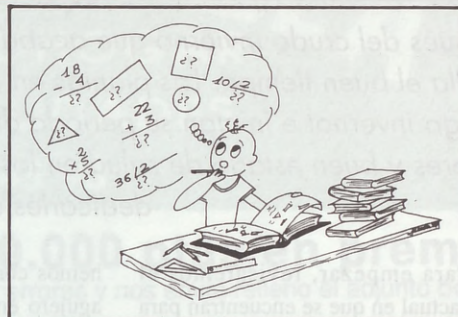

permita ir descubriendo y cuestionando sus gustos, sus intereses, etc. Llega a odiar los libros.

El deseo de los adultos se cruza con el deseo de los chicos. Padres y profesores quieren que el niño estudie, que vaya bien en el colegio, y el hijo quiere vivir, conocer a los que le rodean, aprender este mundo, para él nuevo y al que se está abriendo, en vez de sentarse todos los días, hasta altas horas, a digerir la materia. "Sí, pero los deberes y los exámenes están ahí". Sí, hoy todos padres y niños experimentamos la presión de un Sistema. ¿Y qué podemos hacer como padres? Quizá podamos intentar contrarrestar esta presión dando un lugar al niño/a fuera de la escuela en donde pueda ir ejercitando libremente su curiosidad, donde pueda ir descubriendo y preguntando sobre el mundo que le rodea y que le intriga de forma que el placer del conocimiento no resulte herido.

Rosa Fernández
Consulta: 459 71 63

CARNET DE CONDUCIR

(viene de pág. 8)

En cuanto a la formación de profesores de teoría, los pasos a seguir son prácticamente iguales pero sin la necesidad de hacer prácticas y teniendo en cuenta la no obligatoriedad de superar el examen psicotécnico.

El futuro de las autoescuelas

Desde 1992 el sector de las autoescuelas empezó a sufrir una situación de crisis nunca experimentada. Comenzaron a aparecer

profesores en paro, algo desconocido para esta profesión desde su nacimiento. El problema surge de la excesiva proliferación de las autoescuelas y de la casi siempre competencia desleal establecida entre ellas. A través de llamativas ofertas y regalos, pretenden atraer al público. Suele suceder que no se cumplen estos atrayentes precios y las clases impartidas son deficitarias, con lo que el cliente es el que sale mal parado.

Debido a las condiciones demográficas no se puede esperar un resurgimiento de este sector, que vivió

su época dorada desde los años 70 hasta prácticamente un par de años. Ahora sólo queda esperar que las autoescuelas no creen un mecanismo de autodefensa retenido al alumno y no olviden que su labor es muy importante pues están formando a los futuros conductores.

Agradecemos la colaboración prestada a Don Ignacio Sanz, cuya excelente labor de formación y de gerencia en el sector de las autoescuelas ha sido muy importante en España.

S. RECIO Y E. ALVAREZ-PALENCIA

LAS PLANTAS, CUIDADOS EN PRIMAVERA

Después del crudo invierno que acabamos de pasar, por fin ha llegado la primavera y con ella el buen tiempo. Las plantas en esta estación del año comienzan a abandonar su letargo invernal e inician su período de crecimiento, por lo que si queremos disfrutar de su flores y buen estado de salud en los próximos meses, ahora es el momento idóneo de dedicarles unos pequeños cuidados.

Para empezar, revisaremos el estado actual en que se encuentran para revitalizarlas, limpiarlas y plantar algunas nuevas. Seguidamente, eliminaremos las hojas y tallos secos o estropeados y podaremos, si disponemos de un jardín, los árboles, setos y arbustos.

Otro cuidado importante a realizar en esta época es añadir tierra nueva a las macetas o renovarla si es necesario totalmente, como una forma de sobrealimentación, ya que con el tiempo la que tienen habrá perdido los nutrientes. Completaremos la operación añadiendo alguno de los muchos abonos, fertilizantes o turba que existen en el mercado. Estos productos contribuyen al desarrollo de la planta y, además, son imprescindibles para aquellas que crecen en macetas y jardines, debido a que disponen de unas reservas muy limitadas.

Trasplantes y esquejes

La primavera es también un buen momento para trasplantar las plantas de interior. En muchos casos basta con renovar la capa superficial de la tierra, aunque otras veces, si las raíces empiezan a asomar, lo necesario es trasplantarlas a una maceta un poco mayor.

Tomar esquejes es un método fácil y rápido con el que conseguir nuevas plantas y ampliar la existencia de flores que tenemos dentro y fuera del hogar.

Para ello y a la hora de cortar un esqueje lo ideal es hacerlo con un cuchillo afilado, aunque quien esté acostumbrado a manejar las tijeras también puede hacerlo, procurando que el corte sea decidido y limpio. Una vez

hemos cortado el esqueje hacemos un agujero en la tierra lo suficientemente hondo como para que se sostenga bien. Luego lo introducimos en la tierra y lo regamos, operación que no es necesario hacer en los días siguientes, ya que aunque no conviene que la tierra se seque demasiado, tampoco es bueno que esté demasiado mojada. Lo ideal es conservarlos en un estado de poca humedad, es decir, sólo hay que evitar que se seque. El agua no aumenta la capacidad de enraizamiento de los esquejes.

Cuando aprieta el calor hay que aumentar la frecuencia de riego en todas las plantas

El riego

Con el buen tiempo y el aumento de las temperaturas hay que tener mucho cuidado con aquellas plantas que estén junto a las ventanas, ya que aunque han soportado muy bien los rayos solares en invierno, ahora se pueden quemar sin remisión. Un visillo

será suficiente para tamizar la luz solar.

Las plantas, como las personas, tiene sed, por ello cuando aprieta el calor necesitan más humedad ambiente, por lo que hay que aumentar la frecuencia de riego en todas las plantas, ya que el suelo con el calor retiene menos humedad. Hay que tener en cuenta que las plantas de interior, al apagar la calefacción, están más frías dentro del hogar que en los meses anteriores. Para éstas conviene que al principio no las reguemos demasiado, dándoles tiempo a que se aclimaten.

La mejor hora, sobre todo cuando aprieta el calor, es el atardecer y en las primeras horas de la mañana. El riego de la tarde tiene la ventaja de dejar la tierra húmeda durante toda la noche. Pero si se trata de plantas pequeñas, por ejemplo, de una siembra recién nacida, es mejor regar por la mañana, pues la humedad constante de la tierra durante muchas horas puede dar lugar al desarrollo de hongos, perjudiciales para las plantas.

También es la época en la que hay que vigilar la aparición de plagas y enfermedades. Los pulgones y las cochinillas pueden causar estragos en las plantas. En caso de visitantes no deseados hay que utilizar un insecticida adecuado; teniendo cuidado de no utilizarlos en una habitación cerrada, pues los vapores son muy molestos. Cuidar las plantas es una actividad que puede resultar muy gratificante no sólo a la hora de realizarla, sino también porque ese trabajo se refleja en la belleza de nuestras plantas.

60 Y MAS



DEHESA de la VILLA

GUIA UTIL DEL HOGAR
POR ESPECIALIDADES

 450 45 93

EL
PUBLIERROR

JUEGUE
CON
NOSOTROS

NUMERO DE LA REVISTA

EN COMBINACION CON LOS
CUATRO ULTIMOS NUMEROS
DE LA LOTERIA NACIONAL DEL
26 DE MARZO DE 1994
EL NUMERO PARA EL SORTEO ES EL
QUE FIGURA EN LA PORTADA

¡SUERTE!

**NOTA: Los errores de
"Juego con nosotros"
sólo se encuentran en la
publicidad.**

de 50.000 a 150.000 ptas en premios

Si además encuentra los diez errores y nos envía relleno el adjunto boletín

Para que su revista sea premiada tiene que coincidir en sus cuatro últimas cifras con el primer premio de la Lotería Nacional que se anuncia en la misma, su premio será de 50.000 pesetas, pero si además Vd. nos devolvió relleno el boletín del PUBLIERROR con las diez erratas introducidas en los distintos espacios de publicidad, su premio será de

150.000 pesetas y que Vd. podrá invertir en cualquiera de los establecimientos que colaboran con sus anuncios a la realización de DEHESA DE LA VILLA, su revista.

Si la suerte le favoreció debe Vd. dirigirse a la dirección de DEHESA DE LA VILLA, donde se le entregarán bonos sellados de 2.000 pesetas por el importe total del premio.

ERRORES DEHESA 

ERROR	PAG.	CONCEPTO
1		
2		
3		
4		
5		
6		
7		
8		
9		
10		

Nombre Apellidos

Dirección Localidad

Teléf. Nº de orden para el sorteo

LA PERSONA CUYA REVISTA COINCIDA CON LOS CUATRO ULTIMOS NUMEROS DE LA LOTERIA NACIONAL DEL SABADO INDICADO EN LA MISMA, SERA OBSEQUIADA CON UNA CENA PARA CUATRO PERSONAS POR GENTILEZA DE MESON GALLEGO, PREVIO AVISO.

Gallego I

C/ Müller, 35
Teléfonos 579 36 23
579 08 04



Gallego II

Plz. Remonta, 13
Teléfonos 579 00 61
579 07 69

Gallego III

Plz. Remonta, 7
Teléfonos 571 10 66
571 49 10

**BODAS, COMUNIONES, BANQUETES, FIESTAS
FAMILIARES Y COMIDAS DE EMPRESA**

28039 - MADRID

GUIA UTIL DEL HOGAR



EL TELEFONO DE LA SOLUCION

PO

S.EMP

ADMINIST. FINCAS

ADMINISTRADOR DE FINCAS
COLEGIAD
Juan Ramón Rodríguez
TEL.: 442 92 31

ASESORIAS



Centro Cultural
JULIO CORTAZAR
Tels.: 373 45 18 - 373 43 75
Avda. Antonio Machado, 22
28035 MADRID

ASOCIACIONES

CENTRO SOCIAL
SAN NICOLAS
C/ Sánchez Preciado, 43
Tel.: 450 76 10

Asociación de Vecinos
Barrio Unido
de Valdezarza
Armenteros, 27 - Tel.: 450 30 30

Asociación de Vecinos
Paloma Debesa
de la Villa
Artajona, 39 - Tel.: 450 28 60

Asociación de Vecinos
de la Colonia de
Policia Nacional
Gral. Cárdenas Campos, Local 19
Tel.: 450 51 98

Asociación de Vecinos
Ciudad de los Poetas
Valderrey, 5 - Tel.: 316 38 58

Asociación de Vecinos
BARRIO PENABEL
Doroteo Benache, 6
Tel.: 209 14 95

Asociación de Vecinos
San Nicolás
Debesa de la Villa
Sánchez Preciado, 36

A.V. La Flor
Asesoría Jurídica
CONSULTA DE ABOGADO
Miércoles de 19,30 a 20,30 h.
Plaza de Redondela nº 10

ASOCIACION
MUJER Y PROGRESO
(Centro Cultural Julio Cortázar)
Antonio Machado, 20

FOTOGRAFIA



BAUTIZOS
BODAS
COMUNIONES

CON SUS RECODATORIOS
OBSEQUIO DE UN POSTER 30 x 40
GRAN VARIEDAD EN RECUERDOS, TARJETONES,
PARA BAUTIZOS, BODAS, COMUNIONES, CUMPLEAÑOS, ETC.

EPORTAJES - FOTOGRAFIA INDUSTRIAL

TELEFONO ESTUDIO: 311 39 98 - 733 28 46 - 450 25 77
VILLAAMIL, 7 - 28039 MADRID

AUTOMOVIL

REPUESTOS
VILLAAMIL

Seat - Renault - Citroën - Talbot - Ford
Recambios - Accesorios - Neumáticos
VILLAAMIL, 31 - Tels.: 311 41 08/30/31

DEHESA DE LA VILLA

LA REVISTA DEL
BARRIO

¡PENSANDO EN USTED!

LUNAS BLASAN

Para automóviles
nacionales y
extranjeros

TALLERES:
Agustín de Bethancourt, 15
Tel.: 554 18 64

ELECTRODOMESTICOS

ELECTRODOMESTICOS
CUBILLAS

Su tienda de confianz
San Restituto, 7 - Tel.: 459 61 03

CLINICAS



CLINICA DENTAL
DOAR, S.A.

Tratamiento sin dolor - Presupuestos sin coste
San Restituto, 25 - Tel.: 450 89 05

ENSEÑANZA

CENTRO DE ESTUDIOS MUSICALES
CIUDAD DE LOS POETAS
PIANO, SOLFEO, GUITARRA, JAZZ
CLASES ESPECIALES PARA NIÑOS
San Gerardo, 36 - Tlf. 31 6 40 61

ELECTRONICA ZENNER

REPARACIONES
TV COLOR Y NEGRO
Videos, Antenas Individuales y Colectivas,
Porteros automáticos
Presupuestos gratuitos - No cobramos visita
San Restituto, 11 - 28039 Madrid - Tel.: 459 61 07

CONGELADOS

VARICES Y CAPILARES

ELIMINACION RADICAL SIN OPERACION
OBESIDAD - CELULITIS
MEDICINA HOMEOPATICA
TRATAMIENTOS REJUVENECEDORE

CLINICA D.ª HERRAIZ

C/ Gral. Oraá, 68 - 1.º ☎ 562 22 19

PALACIOS

Congelados y Precocinados
Le ofrece a Ud. su esmerado servicio a
domicilio, restaurantes y cafeterías

PRECIO, CALIDAD Y SERVICIO

GALERIA VILLAAMIL
Alonso Núñez, 4

Puesto número 8
Tel.: 311 35 33

PAR POR ESPECIALIDADES

SIEMPRE A SU SERVICIO - 450 45 93

BRICOLAGE

INDUSTRIAL **M.A.D.R.I.D.** BRICOLAGES

Para decoración, reformas, reparaciones, instalaciones sanitarias, trabajos manuales, jardín, etc.
Tableros (Cortes de precisión con escuadradora e incisor)

- Materiales
- Diferentes
- Iniciativas
- Accesorios
- Repuestos
- Diseños

Ambrosio Vallejo, 6 - Tel.: 311 36 72 - 28039 MADRID. Pedro M. Esteban

FLORISTERIAS



DECORACIONES
PLANTAS
LORES
RAMOS DE NOVIA
CORONAS
CENTROS

FRANCISCO ROSA

FLORISTERIA

Villaamil, 45 - Teléfono 311 40 88

Fax: 450 82 06
28039 MADRID

ELECTRONICA Y ELECTRICIDAD

Panasonic/Technics

SERVICIO TECNICO TV - VIDEO
CAMARAS - FAX - TELEFONIA



Lorenzana, 15 - Tels.: 459 94 02/450 69 00 - 28039 Madrid

JOYERIAS

JOYERIA
RELOJERIA
PLATERIA

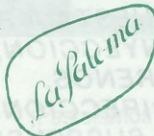

- GRAN SURTIDO EN REGALOS A LOS MEJORES PRECIOS
- ESPECIALIDAD EN COMPOSTURAS

FRANCOS RODRIGUEZ, 19
TELEFONO 311 28 81

PESCADERIAS

Pescadería
PANIZO

Precios sin competencia
San Restituto, 15 - Tel.: 450 43 05



Suministrador de:
SIEMENS, OSRAM
SPRECHER + SCHUH



Madrid de Suministros Eléctricos
Pº de la Dirección, 28
28039 Madrid
Tele. 311 11 25/31 28/51 26 - Fax 311 34 39

Distribuidor primeras marcas del ramo eléctrico industrial y doméstico. Grandes descuentos a Industriales, Comunidades de Propietarios y lectores de Dehesa de la Villa

DROGUERIA PERFUMERIA

ARTICULOS DE
LIMPIEZA

Spuma's

PERFUMERIA
REGALOS

NO ES ECONOMATO, PERO VENDEMOS BARATO

Se atienden pedidos por teléfono - Servicio a domicilio tardes

OFELIA NIETO, 77 ☎ 459 62 53

MODISTAS

MARCELINA TOLEDANO
MODISTA
NUEVO Y ARREGLOS.
ECONOMICO

Aguilar de Campó, 2 - 1.º D
Teléfono: 450 44 54

MUEBLES

M miguel
M muebles
DISEÑO MODERNO
Mobiliario del Hogar
Presupuesto sin compromiso
VILLAAMIL, 31 - TEL: 311 41 33

PASTELERIA

HORNO
PROPIO

Ros Mar

PAN
DEL DIA

REPOSTERIA • PASTELERIA • CONFITERIA

Tartas de encargo: Bautizos, Comuniones, Bodas, etc.
Horario: de 8 a 14'30 y de 16'30 a 21 - Domingo: de 9 a 15 horas

Lope de Haro, 18

Tel.: 570 48 23

RESTAURANTES



fundado en 1978

El Viejo Almacén de Buenos Aires
RESTAURANTE TIPICO ARGENTINO

TERRAZA DE VERANO

Tangos en vivo con Bandoneon y pareja de baile
CERRADO DOMINGOS NOCHE Y LUNES
C/ VILLAAMIL, 277 - Reservas 316 13 17 - 373 61 17



GUIA UTIL DEL HOGAR



EL TELEFONO DE LA SOLUCION

PO
SIEM

PERSIANAS

PERSIANAS OLMEDA 40 años a su servicio

VENTA Y REPARACION DE TODA CLASE DE

PERSIANAS

SE INSTALAN PERSIANAS
SE CIERRAN TERRAZAS
PERSIANAS CON MOTOR

PRESUPUESTO SIN COMPROMISO

Tels.: 373 35 89 - 316 58 48

Joaquín Lorenzo, 70 (Final de Antonio Machado)

FANTASIA
GRADULUX
STORES
VERTICALES
TERMICAS
EN ALUMINIO

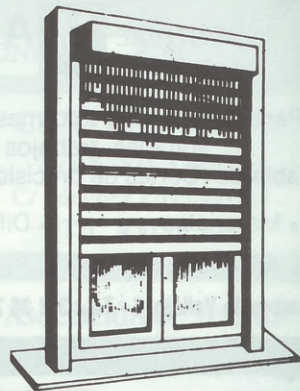

Amplia gama de colores

MATERIALES DE CONSTRUCCION

AZULEJOS Y SANEAMIENTOS

Pedraza, S.A.



Villaamil, 79	Tel.: 450 03 27
Isla de Arosa, 21	Tel.: 739 05 91
Ofelia Nieto, 75	Tel.: 450 52 05
Ofelia Nieto, 83	Tel.: 450 88 00
Tres Cantos (Ctro. Cial Latores, 2)	Tel.: 803 82 44
Herrerías, 10	Tel.: 803 21 19

REPARACION AUTOMOVILES

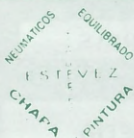

REPARACION GENERAL DE AUTOMOVILES

NEUMATICOS - CHAPA Y PINTURA
QUILIBRADO ELECTRONICO

SAN ANTONIO, 5
(Metro Alvarado) •Tel.: 533 55 84
28020 MADRID •Fax: 533 55 84

Talleres

J. Cruz

CARBURACION,
PUESTA A PUNTO
INYECCION,
FRENOS,
DIRECCIONES
Y SUSPENSIONES

Jeronima Llorente, 26
Telf. 459 08 21 - 28039 MADRID

LUNAS PARA AUTOMOVILES

Autos Lunas LA VAGUADA

Lunas para Automóviles • Techos Solares
Láminas Antisolares • Autorradios • Alarmas
Servicio de Grúa • Radio-Teléfonos

Cargas de Aire Acondicionado
Mecánica en General

Avda. Monforte de Lemos, 142

Tels.: 373 72 32 - 386 47 99 - 386 17 84

ENCUENTRE LOS 10 ERRORES DEL PUBLIERROR

CON UN POCO DE SUERTE 150.000 PTS. PUEDEN SER SUYAS
LEA LAS BASES DEL CONCURSO

* PAG. 11 *

REFORMAS

HORNO DE PAN

HORNO DE PAN

HORARIO CONTINUO
8 a 21 HORAS
RESERVA DE PEDIDOS



VILLAAMIL, 52
TEL.: 311 63 81
SERVICIO A DOMICILIO

BOLLERIA - REPOSTERIA - PASTERIA -
PAN CALIENTE DEL DIA - FABRICACION PROPIA



REFORMAS DE INTERIORES

- ALBAÑILERIA EN GENERAL
- PINTURA
- PARQUET
- SOLADOS Y ALICATADOS
- ELECTRICIDAD
- FONTANERIA
- ALUMINIO

TELEFONOS:

570 70 20
534 74 67

PRESUPUESTOS SIN COMPROMISO

AR POR ESPECIALIDADES

ION SIEMPRE A SU SERVICIO - 450 45 93

10.000 familias,
leen como usted

DEHESA DE LA VILLA

EL INFORMATIVO MENSUAL
DEL BARRIO

Alexandra

• GRAN COTILLON •

CARAMELOS -FRUTOS SECOS

Amplia gama en regalos
Recordatorios para bodas, comuniones, bautizos, etc.

Finos detalles para todas las edades

BOLSAS, REGALOS DE CUMPLEAÑOS, COMUNIONES, ETC.

RESERVALAS CON TIEMPO POR TELEFONO

Abierto de 9 a 14 y de 17 a 21 incluidos domingos y festivos

Franco Rodríguez, 21

Tel.: 311 68 11

GOTERAS

¿TIENEN GOTERAS? LLAMEN A TIMPER, S. L.

* Impermeabilizamos y aislamos terrazas, jardineras, etc. *

PRESUPUESTOS SIN COMPROMISO

**** PAVIMENTOS PARA GARAJES ****

REFERENCIAS DE OBRAS REALIZADAS

* GARANTIA 10 AÑOS *

FACILIDADES DE PAGO

Teléf. 459 27 04

Avda. Doctor Federico Rubio y Gali, 88

CLINICA DENTAL DOAR, S. A.

¡Festejamos nuestro 7º Aniversario! - Vale por 1.000 pts. a descontar de cualquier tratamiento odontológico.
OFERTA VALIDA HASTA EL 31 DE JUNIO DE 1994 • (SOLO UN VALE POR PERSONA Y TRATAMIENTO)

San Restituto, 25 - 28035 MADRID

Tfno. 450 89 05

LA PUBLICIDAD: FACTOR BASE PARA SU NEGOCIO

¡ANUNCIESE EN DEHESA DE LA VILLA!

LA REVISTA DEL BARRIO

"JUEGUE CON NOSOTROS"

de 50.000 a 150.000 pts. en premios

(vea en pág. 11 como conseguirlo)

E. INFANTIL

E. PRIMARIA - E G B

COMEDOR - ACT. DEPORTIVAS

LICEO SOROLLA

HOMOLOGADO - MIXTO

NUEVA ZELANDA, 21 - TEL. 316 43 27 - 28035 MADRID
ALONSO CASTRILLO, 22 - TEL. 570 64 64 - 28020 MADRID

BUP - COU

SELECTIVIDAD

IDIOMAS - INFORMATICA

PUBLICIDAD EN DEHESA DE LA VILLA ANUNCIESE EN NUESTRA REVISTA ¡ LE SERA RENTABLE!

CONSULTE A NUESTRO ESTABLECIMIENTOS COLABORADORES

BANDEROLAS DE SERIE PUBLIDEHS

SUPER OFERTA DE PRIMAVERA- SOLO POR TRES MESES

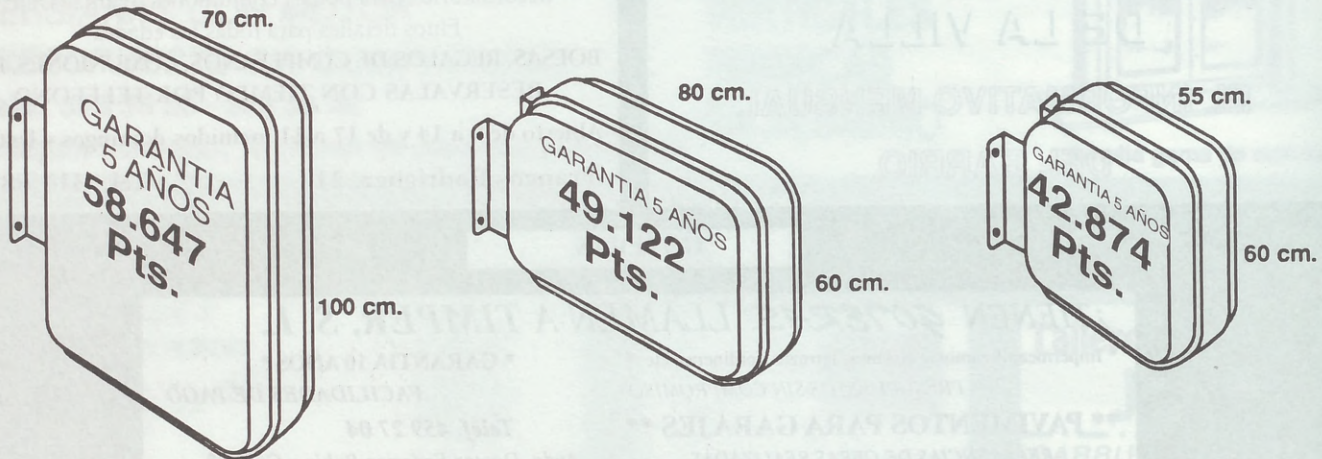

PRECIO SIN IGUAL • VEA COMPETENCIA

CARACTERISTICAS:

- Marco de aluminio, cantos romos.
- Carátulas de metacrilato blanco opal MOLDEADAS.
- Iluminación mediante 2 equipos fluorescentes.
- **Colocación en 48 horas • 5 años de garantía •**

TODO EN
ROTULACION
Y PUBLICIDAD

PUBLIDEHS - ROTULOS, S.L.
PUBLICIDAD Y ROTULACION

ADHESIVOS
ROTULOS
SEÑALES

C/ CASTILLEJOS, 6 - TEL.: 450 45 93 - 28039 MADRID

¡ATENCIÓN!

INDUSTRIALES Y COMERCIANTES DE LA ZONA

DEHESA DE LA VILLA; Informativo mensual.

La REVISTA más leída por su interés y dedicación al barrio, amplía su zona de distribución.

TIRADA: 10.000 ejemplares; próximamente 14.000 y más extenso contenido

DISTRIBUCION GRATUITA

LA PUBLICIDAD MAS LEIDA por sus premios en el PUBLI ERROR del concurso
"JUEGUE CON NOSOTROS"

Premios de 50.000 a 150.000 ptas.

LA PUBLICIDAD EN DEHESA DE LA VILLA, la revista del barrio, **ES RENTABLE** y colabora en Obras Sociales y Culturales.

INFORMACION: TELEFONO 450 45 93 - FAX: 450 48 25 - CASTILLEJOS, 6 28039 MADRID

FARMACIAS DE GUARDIA

FARMACIAS DE GUARDIA DEL 10 DE MARZO AL 10 DE ABRIL DE 1994

MARZO

DIA 10

Franco Rodríguez, 102
Nuestra Sra. de Valverde, 65
Paseo de la Dirección, 95
Conde de Cimena, 2
Princesa, 72
Zurbano, 54

DIA 11

Ceuta, 7
Islas Cíes, 15
Mataró, 28
Meléndez Valdés, 68
Miguel Angel, 22

DIA 12

Capitán Blanco Argibay, 45
Melchor Fdez. Almagro, 12
Pedro Rico, 13
Artajona, 45
General Ramírez de Madrid, 18
Pedro Barreda, 7
Andrés Mellado, 15
Sandoval, 4
Bravo Murillo, 25
Raimundo Fdez. Villaverde, 52

DIA 13

Dr. Federico Rubio y Galí, 42
Vereda de Ganapanes, 32
Carmen Montoya, 14
Almorox, 5
Orense, 33
Plaza Cieza, 2
Ventura Rodríguez, 13
Santa Engracia, 163
Avda. Filipinas, 24
Pº San Francisco de Sales, 5
José Abascal, 59

DIA 14

Margaritas, 2
Nuria, 34
San Martín de Porres, 41
Ferraz, 3
Albuquerque, 23

DIA 15

Angel Mújica, 17
Francos Rodríguez, 20
Puerto de Maspalomas, 26
Donoso Cortés, 86
Rodríguez San Pedro, 47
Alenza, 5

DIA 16

Carmen Portones, 7
Plaza Alcira, 16
Fernández de los Ríos, 53
Sagasta, 5

DIA 17

Alfredo Marqueríe, 23
Finisterre, 7
Isla Malaíta, 7
Princesa, 16

Modesto Lafuente, 53

DIA 18

Melchor Fdez. Almagro, 8
Valdevarnés, 23
Paseo Castellana, 71
Ecija, 7
Zurbano, 89

DIA 19

Francisco Gervás, 12
Isla Tavira, 22
Monforte de Lemos, 109
Villaamil, 21
Plaza Norte, 8
Bravo Murillo, 75
Almagro, 11
Fernández de los Ríos, 21

DIA 20

Barón del Castillo, 2
Fermín Caballero, 29
Lazaga, 9
Comandante Zorita, 6
Cristina, 13
Villaamil, 263
Islas Filipinas, 4
Covarrubias, 20
Galileo, 3
Santa Engracia, 107

DIA 21

Villaamil, 51
Plaza Padrón, 1
Isaac Peral, 56
Jerónimo de la Quintana, 2

DIA 22

Alfredo Marqueríe, 9
Bravo Murillo, 193
Capitán Haya, 56
Andrés Mellado, 89
Ponzano, 46

DIA 23

Cerro del Castañar, 74
Julio Palacios, 2
Villaamil, 78
Fernando el Católico, 10
Fortuny, 12

DIA 24

Marqués de Viana, 20
Paseo de la Castellana, 245
Plaza Puerto de la Cruz, 1
Arcipreste de Hita, 14
Carranza, 9

DIA 25

Arroyo, 12
Pedro Rico, 49
Pico de la Pinareja, 1
Ferraz, 13

DIA 26

Celanova, 1
Infanta Mercedes, 79
Molins de Rey, 4
Bravo Murillo, 365
Virgen de Aránzazu, 11

Ramón Gómez de la Serna, 7
Galileo, 69
Alonso Cano, 69
Marqués de Urquijo, 2
Fuencarral, 138
Modesto Lafuente, 1

DIA 27

Basílica, 16
Capitán Blanco Argibay, 128
Manresa, 44
Isla de Arosa, 43
Numancia, 10
San Bernardo, 115
Alonso Cano, 9
Guzmán el Bueno, 34
Sagasta, 21

DIA 28

Bravo Murillo, 200
Ginzo de Limia, 23
Santa Cruz de Marcenado, 30
Santa Engracia, 34

DIA 29

Angel Mújica, 54
Marqués de Viana, 66
Galileo, 29
Santa Engracia, 81

DIA 30

Fernández de los Ríos, 20
Dos de Mayo, 6
Alonso Núñez, 31
Avila, 33
Sabadell, 86

DIA 31

Raimundo Fdez. Villaverde, 33
Velayos, 26
Blasco de Garay, 5
Fernando el Santo, 5

ABRIL

DIA 1

Dr. Federico Rubio y Galí, 8
Cándido Mateos, 10
Ramón Gómez de la Serna, 123
Bravo Murillo, 305
Ginzo de Limia, 54
Benito Gutiérrez, 25
Conde Duque, 42
Santa Engracia, 4

DIA 2

Cardenal Herrera Oria, 255
Jaén, 36
Paseo de la Castellana, 199
Cardenal Herrera Oria, 4
General Ramírez de Madrid, 27

Ochogavía, 18
Glorieta Quededo, 6
Modesto Lafuente, 40
Gaztambide, 23
Julián Romea, 22

DIA 3

Avda. Betanzos, 61

Azucenas, 24
Leñeros, 52 local 3
Pedro Texeira, 9
Sancho Nuño, 1
Rodríguez San Pedro, 23
Bravo Murillo, 76
Reina Victoria, 52
Isaac Peral, 38
Fernández de la Hoz, 72

DIA 4

Alcalde Martín de Alzaga, 3
Nuestra Señora del Carmen, 42
Reina Victoria, 3
Trafalgar, 14

DIA 5

Mártires de la Ventilla, 4
Tremps, 22
Plaza Verín, 3
Princesa, 30
Santa Engracia, 56

DIA 6

Castilla, 12
Cañaverall, 24
Compostela Sur, local 77
Vallehermoso, 63
Fernández de la Hoz, 8

DIA 7

Monforte de Lemos, 79
Isla de Oza, 46
Teruel, 21
Paseo de la Dirección, 314
Fernando el Católico, 32
Alonso Cano, 93

DIA 8

Infanta Mercedes, 103
Nuestra Señora de Valverde, 14
Rodríguez San Pedro, 5
Alonso Cano, 50

DIA 9

Almansa, 76
Islas Cíes, 37
Sánchez Preciados, 79
Hierbabuena, 13
Isla de Java, 78
Orense, 12
Lucio del Valle, 3
Rodríguez San Pedro, 35
General Arrando, 34
San Bernardo, 55
García de Paredes, 80

DIA 10

Oviedo, 35
Ramón Gómez de la Serna, 99
Avda. Betanzos, 8
Bravo Murillo, 306
Nuestra Señora de Valverde, 71
Dr. Federico Rubio y Galí, 68
Princesa, 62
Fuencarral, 114
Palma, 75
Gral. Alvarez de Castro, 42

PIDE TU REVISTA EN LOS ESTABLECIMIENTOS COLABORADORES

LOS ESTABLECIMIENTOS QUE A CONTINUACION RELACIONAMOS, COLABORAN A LA DISTRIBUCION DE LA REVISTA "DEHESA DE LA VILLA". AGRADECEMOS SU GENTILEZA

CIUDAD DE LOS POETAS

- C.C. JULIO CORTAZAR
A. Machado, 22
- KIOSKO DE PRENSA
S. Gerardo, 23
- KIOSKO DE PRENSA
A. Machado, 28
- KIOSKO DE PRENSA
Valderrodrigo, 8
- KIOSKO DE PRENSA
Final de A. Machado
- FERRETERIA LA ESCALERA
A. Machado, 29
- BAR BISTROT SACIONIA
A. Machado, 45

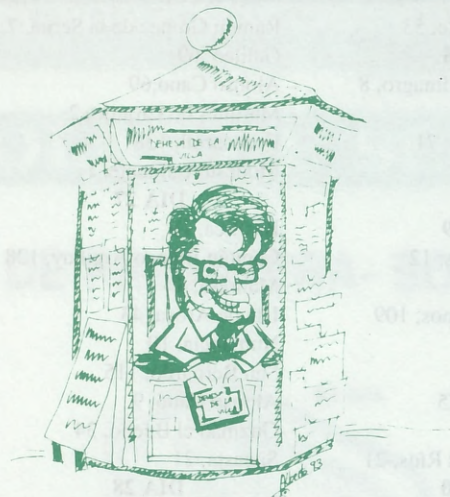

- BAR RIO CHICO
S. Restituto, 1
- MIGUEL MUEBLES
Villaamil, 31
- BAR MARTIN
S. Preciado, 22

FRANCOS RODRIGUEZ

- KIOSKO DE PRENSA
F. Rodriguez, 102
- KIOSKO DE PRENSA
F. Rodriguez, 84
- KIOSKO DE PRENSA
F. Rodriguez, 47
- CENTRO C. JUAN GRIS
F. Rodriguez, 100

PALOMA DEHESA DE LA VILLA

- KIOSKO DE PRENSA
A. M. de Alzaga, 9
- KIOSKO DE PRENSA
St. Angel de la Guarda
- CAMPO DE FUTBOL
DEHESA DE LA VILLA
A.M. de Alzaga s/n.

- PESCADERIA PANIZO
S. Restituto, 15
- PERIODICOS PILI
Armenteros, 24
- KIOSKO DE PRENSA
Villaamil, 15
- KIOSKO DE PRENSA
Villaamil, 51
- G. Cial. VILLAAMIL
Congelados Jesús
- C. S. SAN NICOLAS
Sanchez Preciado, 43

DR. FEDERICO RUBIO Y GALI

- KIOSKO DE PRENSA EMILIO
F. Rubio, 67

BRAVO MURILLO

- BLASAN S.A.
B. Murillo, 380
- BLASAN S.A.
Modesto Lafuente, 59

VALDEZARZA-VILLAAMIL SANCHEZ PRECIADO

- KIOSKO DE PRENSA
S. Restituto, 6

Y LAS ASOCIACIONES DE VECINOS DE SAN NICOLAS-DEHESA DE LA VILLA: PALOMA-DEHESA DE LA VILLA: BARRIO PEÑA-FIEL: CIUDAD DE LOS POETAS. BARRIO UNIDO DE VALDEZARZA Y SANTO ANGEL DE LA GUARDIA Y A.V. LA FLOR.

TELEFONOS UTILES

EMERGENCIAS

BOMBEROS	080
POLICIA	091
POLICIA MUNICIPAL	092
GUARDIA CIVIL	062
PROTECCION CIVIL	537 17 00
GRUA MUNICIPAL	458 75 12
AMBULANCIAS CRUZ ROJA	522 22 22
AMBULANCIAS MUNICIPALES	588 44 00
SEGURIDAD SOCIAL URGENCIAS	061
LA PAZ URGENCIAS	734 26 00
CLINICA PUERTA DE HIERRO	316 22 40
SERVICIO DE TOXICOLOGIA	562 04 20
FUNDACION AYUDA CONTRA LA DROGADICCION.....	900 16 15 15
ALCOHOLICOS ANONIMOS	532 30 30
COMISARIA UNIVERSIDAD	247 95 01
COMISARIA FUENCARRAL	730 17 99
COMISARIA TETUAN	315 54 06
TELEFONO DE LA ESPERANZA	459 00 50

DE INTERES GENERAL

AYUNTAMIENTO	588 10 00
AEROPUERTO DE BARAJAS	305 83 43
AUTO-RES	551 66 44

AYUDA EN CARRETERA	742 12 13
COMUNIDAD DE MADRID	532 55 04
CANAL DE ISABEL II	448 41 78
ELECTRICIDAD AVERIAS	
IBERDROLA I (IBERDUERO)	208 64 44
IBERDROLA II (H. ESPAÑOLA)	266 32 00
U. ELECTRICA FENOSA	570 19 99
E. MUNICIPAL TRANSPORTES	401 31 00
ESTACION SUR DE AUTOBUSES	468 42 00
ESTACION CHAMARTIN	323 15 15
IBERIA	411 25 45
METRO	435 22 66
RENFE	530 02 02
TAXI	
RADIOTAXI ASOC.	593 06 86
GREMIAL	447 51 80
TELETAXI	445 90 08
RADIO TAXI INDEPENDIENTE	405 12 13
TELERUTA	535 22 22
TELEGRAMAS POR TELEFONO	522 20 00
OBJETOS PERDIDOS	588 43 46



ADULTOS, ADOLESCENTES Y NIÑOS DE LA COMUNIDAD DE MADRID, POR LA SALUD Y LA CALIDAD DE VIDA

Los padres preocupados por el consumo de alcohol y tabaco entre los jóvenes

La Federación de Usuarios-Consumidores Independientes de la Comunidad de Madrid (FUCI-CAM), en colaboración con la Consejería de Salud (Dirección de Prevención y Promoción de la Salud), ha llegado a un amplio segmento de población (adultos, adolescentes y niños) desarrollando un programa de información-formación en materia de salud, al que se han sumado más de 2000 familias, 1200 adolescentes y numerosos niños.

Actividades con los adultos

Los padres son los principales modelos de salud para los niños y jóvenes. Si tenemos en cuenta que los hábitos de comportamiento se adquieren en los primeros años (infancia y adolescencia), es evidente que al inculcar a nuestros hijos estilos de vida saludables estamos asegurando para ellos una mejor calidad de vida.

En el ámbito de la familia, se ha analizado el nivel de conocimientos sobre aspectos de salud, se han estudiado los hábitos referidos a comportamientos saludables, y verificado la influencia y el grado de responsabilidad en el protagonismo que los adultos deben asumir en la adopción de hábitos de vida sana por las personas de su entorno (hijos, familiares, etc.).

En las distintas fases de la Campaña, han participado más de

2000 familias de varios municipios de la Comunidad (Alcalá de Henares, Coslada, Fuenlabrada, Leganés, Meco y Móstoles), así como de los distritos madrileños de Carabanchel, Centro, Ciudad Lineal, Moncloa, Salamanca y Villaverde, quienes han recibido información y variado material de documentación sobre diversos aspectos relacionados con la prevención de enfermedades, hábitos alimenticios, manipulación de alimentos, automedicación, enfermedades cardiovasculares, vacunaciones, planificación familiar, enfermedades de transmisión sexual, consumo de tabaco y alcohol, etc., con el objetivo genérico de fomentar las conductas positivas para la salud y mitigar los hábitos de vida insanos.

Los jóvenes, contra el tabaco y el alcohol

Adolescentes y jóvenes han sido también destinatarios importantes del Programa, con acciones

orientadas a hacer disminuir las elevadas tasas de consumo de alcohol y tabaco por parte de este colectivo.

Se les ha ofrecido una información veraz sobre los perjuicios que estos hábitos suponen para la salud, invitándoles a la autocrítica y a la reflexión, para que con sus aportaciones personales sean ellos mismos quienes encuentren actividades alternativas al consumo de alcohol y tabaco en su tiempo de ocio, y aprendan a desarrollar sus habilidades sociales.

Prevención de accidentes infantiles

Los niños son, con demasiada frecuencia, víctimas de accidentes domésticos, producidos por el descuido de los padres y por el desconocimiento de los peligros por parte de los pequeños. A ellos se ha orientado otra parte del programa (como último eslabón de la prevención) dándoles información adecuada y atrayendo



Una muestra de los trabajos realizados por los participantes en esta campaña

su atención sobre los riesgos que conlleva la realización de determinadas actividades, así como el manejo de objetos y sustancias peligrosas, con el fin de enseñarles a evitar situaciones de riesgo. Como respuesta, los niños han realizado dibujos y redacciones sobre lo que piensan de los

presentes todas las partes implicadas en el desarrollo de la campaña, que sirvió para poner en común las distintas experiencias y hacer balance de la misma. Hubo ocasión de contemplar también una muestra de diversos trabajos realizados por los participantes en las distintas fases del Programa.

trata de practicar, ya que el 14.5% de los varones y el 21% de las mujeres dicen no hacer ejercicio nunca. En el extremo opuesto, el 30.1% de varones y el 26.5% de mujeres declaran hacer algún tipo de ejercicio físico varias veces a la semana.

En el 42.8% de los hogares encuestados no fuma ninguno de los

Una representación de profesores, madres y alumnos de los Colegios de nuestra zona, que han participado con gran interés en estas actividades.



accidentes y como evitarlos.

Talleres de salud

Mediante la organización de "talleres de salud", se ha dado satisfacción también a la creciente demanda de la mayor información por parte de personas interesadas en actuar como agentes de salud, que pueden intervenir en acciones de educación de sus conciudadanos. Estos grupos han recibido amplia información sobre alimentación y nutrición, manipulación de alimentos, consumo de tabaco y alcohol, y enfermedades de transmisión sexual y SIDA.

Exposición

Como acto final de todas estas actuaciones, el 8 de marzo, a las 17,30, en el salón de actos del Hospital de la Princesa (c/ Diego de León, 62), se celebró un encuentro donde estuvieron

Encuestas sobre hábitos de salud

Con intención de conocer los hábitos de salud de los adultos madrileños, se ha realizado una encuesta sobre una muestra de 1.600 familias, de las que han participado en las distintas actividades de Programa.

La salud es considerada muy importante o importante por la totalidad de los encuestados. El 96.5 % piensa que puede hacer mucho o bastante para mantener su salud y la de los suyos.

Casi todos piensan que la alimentación es un factor que influye de forma decisiva en el estado de salud. A la hora de planificar la alimentación familiar, lo que más preocupa es ingerir una dieta equilibrada (82.2%) y la calidad de los alimentos (31.6%).

Todos los encuestados piensan que el ejercicio físico es bueno para la salud. La situación cambia cuando se

cónyuges. En el 23.5%, sólo lo hace el padre; en el 10.5%, sólo fuma la madre, y en el 23.2%, ambos.

Respecto al consumo de alcohol, un 10% de los padres bebe diariamente, cifra que se reduce al 1.4% en el caso de las madres. El 42.8% de éstas declaran no beber nunca, frente al 19.1% de los padres que no consumen alcohol..

El consumo de alcohol y tabaco entre los adolescentes preocupa mucho al 79.9% de las familias, y bastante, a otro 18.6%.

El 85.7% de las familias encuestadas dice saber cómo evitar los accidentes infantiles.

Preguntados por la mejor manera en que los padres pueden influir en los hábitos saludables de sus hijos, el 60.5% se inclina por la transmisión de información adecuada sobre aspectos relacionados con la salud, y el 55.2%, por predicar con el ejemplo. Establecer prohibiciones es una opción elegida sólo por el 4.5% de las familias.

EL PUNTO: El Nuevo estandarte de FIAT

El Fiat Punto, comenzó a venderse en nuestro país a mediados de enero. Esta es la última apuesta de Fiat, una marca con una peculiar estrategia comercial y con unos coches que no dejan de sorprendernos.

EL PUNTO POR DENTRO Y POR FUERA :

SU DISEÑO

A la hora de diseñar este nuevo coche, Fiat no ha olvidado las tendencias predominantes en el mercado automovilístico: un dos volúmenes que tiende a monovolumen, perfil aerodinámico, redondeo de las formas y unas dimensiones mínimas en el exterior para ganar el máximo espacio en el interior. Además, el Punto aporta sus peculiaridades: un frontal de capó liso y aerodinámico, muy inclinado en el parabrisas, con ausencia de rejilla y grupos ópticos de "rectángulo ovalizado" y parabrisas de grandes dimensiones.

En la parte posterior es donde más se deja libertad a la innovación: grandes grupos ópticos de desarrollo vertical, en forma de campana, con perfil lateral curvado y luneta unida a los grupos ópticos posteriores. Lo que se pretendía era estar con la vanguardia pero no dejarse absorber por ella, hacer que el coche perdure.

LA SEGURIDAD

El Punto es el coche con más seguridad de su segmento, una seguridad integral que, independientemente de las categorías tradicionales de seguridad activa y pasiva, no se queda exclusivamente en el dominio de las situaciones de emergencia. El Punto ofrece seguridad preventiva a través de su ambiente interior que determina en el conductor una conducción psico-física sumamente favorable para resistir largos esfuerzos de tensión y mantener una rapidez de reflejos siempre

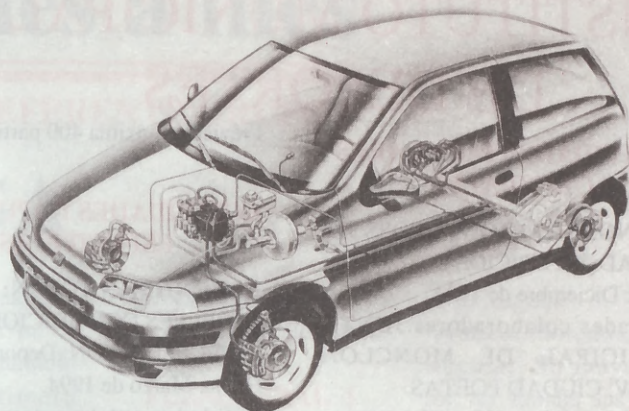

constantes. En cuanto a la seguridad activa, se han introducido grandes dotes de recuperación y flexibilidad del motor, dirección de cremallera, suspensión a las cuatro ruedas independientes y sistemas de frenos de generosas dimensiones.

Sin embargo, uno de los objetivos máximos ha sido la seguridad pasiva. A través del habitáculo rígido e indeformable y de partes interiores conformadas para absorber al máximo la energía del coche, los cinturones de seguridad son de tres puntos de anclaje con pretensores de serie. Los asientos garantizan la sujeción, así como los reposacabezas. El volante absorbe energía, en los impactos. También se ofrece airbag de conductor y pasajero. Las cerraduras del coche se han hecho para permanecer cerradas en el impacto y tiene medidas de seguridad contra incendios.

EL PUNTO APUESTA POR LA ECOLOGIA

Todos los motores del Punto son verdes, con catalizador y tres de ellos se adoptan a la normativa que entrará en vigor en 1996. El nivel de emisiones sonoras es inferior a la normativa del 96.

Para el Fiat Punto se han eliminado de los procesos de fabricación todos los

materiales nocivos para el ambiente (amiante, cadmio, CFC, clorofluorcarburos, flúor...) La reciclabilidad de los materiales del Punto se basan en el reciclaje en cascada de los materiales para usos menos complejos respecto a su función original. La preparación del Punto para su reciclabilidad permite que Fiat asuma el compromiso de recoger el coche al final de su ciclo de vida, en las condiciones comerciales del momento, para desmantelarlo y reciclarlo.

LA GAMA

El Fiat Punto se ofrece en dos versiones que derivan de la combinación de seis motorizaciones (55cv, 60cv, 75cv, 136 cv, 72cv. Fire, 1.2SPI, Fire, 1.2MPI, 1,6MPI, Turbo 1.4 y Turbodiesel 1.7, respectivamente y cinco niveles de equipamiento. Se ha desarrollado dos cambios de cinco marchas y uno de seis en función del motor.

En cuanto al precio, depende de las versiones y el equipamiento. Oscila desde 1.180.000 (55 3PS) y 1.736.000 (TP 5P SX).

Sonia Recio



INSTITUTO MUNICIPAL DE DEPORTES

ACTIVIDADES POPULARES GENERALES

1.1 DENOMINACION: CROSS DE NAVIDAD(XII EDICION)

Fecha: Diciembre de 1994

Entidades colaboradoras: JUNTA
MUNICIPAL DE MONCLOA
AA.VV. CIUDAD POETAS

Previsión máxima 600 participantes.

1.2 DENOMINACION: CROSS DE- HESA DE LA VILLA (Xª EDICION)

Fecha: Mayo de 1994

Entidades colaboradoras: JUNTA
MUNICIPAL DE MONCLOA C.P.
EE EL BOSQUE

Previsión máxima 600 participantes.

1.3 DENOMINACION: 6 MILLAS DE TEKES (VIII EDICION)

Fecha: Junio de 1994

Entidades colaboradoras: JUNTA
MUNICIPAL DE MONCLOA
DEPORTES TEKES

Previsión máxima 1,500 partici-
pantes.

1.4 DENOMINACION: II CONCUR- SO DE TRIPLES Y MATES

Fecha: Junio de 1994

Entidades colaboradoras: JUNTA
MUNICIPAL DE MONCLOA
AD. PORTUGAL
I.M.D.

Previsión máxima 80 participantes

1.5 MARATON DE FUTBOL-SALA (III EDICION)

Fecha: Junio de 1994

Entidades colaboradoras: JUNTA
MUNICIPAL DE MONCLOA
CD. ALDEBARAN

Previsión máxima: 400 participantes.

1.6 DENOMINACION: TROFEO DE FUTBOL-SALA "SAN ANTONIO DE LA FLORIDA" (VI EDICION)

Fecha: Junio de 1994

Entidades colaboradoras: JUNTA
MUNICIPAL DE MONCLOA
CD. ALDEBARAN

Previsión máxima 400 participantes.

1.7 DENOMINACION: TROFEO DE PETANCA J.M. DE MONCLOA

Fecha: Junio de 1994

Entidades colaboradoras: JUNTA
MUNICIPAL DE MONCLOA

Previsión máxima 400 participantes.

ACTIVIDADES POPULARES ESPECIFICAS

2.1 DENOMINACION: CROSS ARGÜELLES (XIII EDICION)

ESPECIFICACION: Deporte infantil

Fecha: Marzo de 1994

Entidades colaboradora: JUNTA
MUNICIPAL DE MONCLOA
CD. PORTUGAL

Previsión máxima 600 participantes.

2.2 DENOMINACION: COPA DE VERANO

ESPECIFICACION: Deporte Infantil

Modalidad:

- Fútbol

- Baloncesto

- Voleibol

- Fútbol-Sala

Entidades colaboradoras: JUNTA
MUNICIPAL DE MONCLOA

Previsión máxima: 2.000 participantes.

Fecha: Abril - Junio de 1994

SUBPROGRAMA: CURSOS DEPORTIVOS MONOGRAFICOS

1 DENOMINACION: CURSO EN- TRENADOR (NIVEL 1)

Fecha: Mayo de 1994

Entidades colaboradoras: JUNTA
MUNICIPAL DE MONCLOA
FMFS

I.M.D.

Previsión máxima 50 participantes

2 DENOMINACION: CURSO DE SUBMARINISMO APNEA Y E. AUTONOMICAS

Fecha: Junio de 1994

Entidades colaboradoras: JUNTA
MUNICIPAL DE MONCLOA
IP. VIRGEN DE LA PALOMA
I.M.D.

Previsión máxima: 40 participantes.

3 DENOMINACION: CAMPUS DE BALONCESTO (V EDICION)

Fecha: Julio de 1994 (1ª y 2ª Quin-
cena)

Entidades colaboradoras: I.M.D.

OLIMPICO 64

Previsión máxima 160 participantes.

SUBPROGRAMA: GRANDES EVENTOS DEPORTIVOS

1 DENOMINACION: TROFEO VILLA DE MADRID DE PETANCA (VIII EDICION)

Ambito: Comunidad Autónoma de
Madrid

Fecha: Mayo de 1994

Entidades colaboradoras: JUNTA
MUNICIPAL DE MONCLOA
A.D.C.P. DEHESA DE LA VILLA
F.M.P.

Previsión máxima 1600 participantes.

2 DENOMINACION: TROFEO VILLA DE MADRID DE BAD- MINTON (III EDICION)

Ambito: Nacional

Fecha: Mayo de 1994

Entidades colaboradoras: JUNTA
MUNICIPAL DE MONCLOA
FEDERACION MADRILEÑA
BADMINTON

Previsión máxima 70 participantes.

SUBPROGRAMA: GRANDES PREMIOS

1 DENOMINACION: TROFEO SAN ANTONIO DE LA FLORIDA DE FUTBOL (VIII EDICION)

Ambito: Comunidad de Madrid

Categoría: Alevín, Infantil, Cadete,
Juvenil.

Fecha: Junio de 1994

Entidades colaboradoras: JUNTA
MUNICIPAL DE MONCLOA
C. F. SAN FEDERICO

Previsión máxima 320 participantes.

2 DENOMINACION: TROFEO S. ANTONIO DE LA FLORIDA DE BALONCESTO (VI EDICION)

Ambito: Internacional.

Fecha: Junio de 1994

Entidades colaboradoras: JUNTA
MUNICIPAL DE MONCLOA
CLUB OLIMPICO 64

Previsión máxima 130 participantes.

El deporte mes a mes

REGIONAL PREFERENTE GRUPO I

ASI VA LA LIGA

Cuando cerramos esta edición 28-2-93 la liga en la PRIMERA PREFERENTE AFICIONADO de la C.A.M. en su jornada 23 va como sigue para los tres equipos de nuestra zona.

EL FUENCARRAL con 31 puntos a 6 del indiscutible lider, el COSLADA con 37 puntos y a solo un punto del COMENAR, BARAJAS Y MEJOREÑO y todo porque en la última jornada jugando en casa con el BARAJAS, en un muy disputado encuentro perdonó demasiado en la primera parte, pues el temprano gol de Jose Mari

en el minuto 4 del encuentro le hizo confiar en el resultado y en el indudable dominio de la primera parte.

No fue así en la segunda parte, pues un rival como el Barajas, no conforme con el resultado, fue a por todas consiguiendo un merecido empate. Un bonito partido en el que (así es el fútbol) las muchas ocasiones del Fuenca no se vieron materializadas por el feliz resultado, pero ahí hay una plantilla de hombres jóvenes conjuntados que con un poquito, más de empuje a la hora de gol, puede por fin

aspirar a ese anhelado y creo que merecido ascenso.

FUENCARRAL 1 BARAJAS 1

Fuencarral: Miguel, Pedro Paz, Llorente, Tino, Nano, De la Obra, Pedro Asunción (Freire min. 84), Carriles, Camacho, Nevada y José María.

Barajas: David, Cuevas, Asier, Iglesias, Raúl, Rafa, Oscar, Cortés (Mora, min. 76), Jorge (Chema, min. 68), Arroyo (Contreras, min. 84) y Castillo.

Goles: 1-0 (min. 4). José María al rematar un córner. 1-1 (min. 76). Raúl, en un barullo ante la puer-

ta de Miguel.

Arbitro: Moreno Cervera. Regular. Su mayor fallo fue no atender las señales de sus linieres. Tarjeta amarilla a Pedro Paz, Nano, Cuevas e Iglesias. Expulsó a Camacho, del Fuencarral, en el minuto 56, y a Raúl, del Barajas, en el 91, a ambos por doble tarjeta amarilla.



C.F. FUENCARRAL

**LOS OLIVOS - 1
ESTRECHO - 2**

LOS OLIVOS: Vicente; Ricardo, José, Charli, Toño; Gele, David, Goyo, Rafa (Antonio); Víctor (Alfonso) y Sergio (Godoy).

DINAMO ESTRECHO: Rafa; Arroyo, Torres(Julián), Nando, Quique (Andrés); Menéndez, Pozo, Paquito (Iñiqui), José Mari; Javi y Toni (Joaquín).

GOLES: 1-0 (min. 60), David. 1-1 (min. 70), Javi. 1-2 (min. 80), José Mari.

ARBITRO: Lobatos Rodríguez. Expulsó a Charli, en el minuto 20, por doble amonestación, al protestar el penalti.

INCIDENCIAS: Campo Municipal. Tarde fría y lluviosa.

A los 15 minutos de juego Gele derriba a un delantero visitante, y el colegiado decreta penalti. Lo lanza Toni y detiene Vicente tras una gran estirada.

El Dinamo Estrecho se llevó los dos puntos en su visita a Mejorada en un partido muy disputado en el que los locales tuvieron más ocasiones para marcar, pero estaban en inferioridad numérica a partir del primer cuarto de hora de juego por la expulsión de su capitán, Charli.

EL DINAMO DE ESTRECHO

Pudiéramos conformarnos con la honrosa situación de este recién ascendido y sorprendente equipo revelación. En el octavo puesto de la Clasificación, empatado con EL PARDO, y a solo 4 puntos de los segundos: COLMENAR, BARAJAS y MEJOREÑO, a un punto del VALLECAS y 3 del FUENCARRAL, osea prácticamente "codo a codo" con los mejores.

Si a ello unimos que el campo en el que juega no reúne las mínimas condiciones, su falta de experiencia como equipo joven y la forma poco imparcial con que ha sido tratado por algún que otro trío arbitral, hacen que de momento no ocupe el sitio que posiblemente tenga antes de terminar la competición.

Como de todos es sabido este equipo no cuenta con medios tan necesarios como la recaudación de taquilla por no disponer de campo propio, aunque si dispone de una extraordinaria afición como es la de Estrecho, con una Directiva coherente y con una plantilla abnegada que merece

todos los "piropos" que los amantes del fútbol podamos prodigarles, vaya pues una vez más nuestro aplauso y sincera felicitación.

**SAN FEDERICO - 1
LOECHES - 4**

SAN FEDERICO: Leal; Muñoz, Juanjo, Aguado, Llorente; Rafa (Luis), Dani (Alberto), Paco, Manolo; Miki (Fito) y Salva.

LOECHES: Elena; Caja (Lanas), David, Pedro I (Pedro II), De la Calle; José Carlos, Pinilla, Blas (Carretero), Yepes; Marcos y Molina.

GOLES: 0-1 (min. 15), José Carlos. 1-1 (min. 21), Dani, de penalti. 1-2 (min. 57), Yepes. 1-3 (min. 69), Yepes. 1-4 (min. 80) Yepes.

ARBITRO: Pedraza Moya. Mostró cartulinas amarillas para los locales Llorente, Juanjo, Aguado y Paco, y expulsó a Manolo y Alberto, ambos por doble cartulina amarilla, y con roja directa a Salva; por los visitantes vieron amarilla Yepes, Carretero y Caja.

INCIDENCIAS: Campo Municipal Dehesa de la Villa. Poco público.

Partido dominado de principio a fin por el conjunto del Loeches, ante un San Federico que no levanta cabeza y que realizó un pobre encuentro sin ideas y en donde tan sólo pudo aguantar la presión visitante a lo largo de los primeros cuarenta y cinco minutos, ya que en la reanudación acabó por sucumbir totalmente ante las constantes acometidas del Loeches. Justa y merecida victoria del Loeches.

**SAN FEDERICO
DEHESA DE LA VILLA**

Lamentablemente y en contra de lo que sería nuestro deseo mal están las cosas en casa. Como no somos amigos de hacer leña del árbol caído, nos limitamos a dar la última reseña del Diario AS, del día 28-2-94, que de alguna forma refleja en unión de los últimos resultados y de su clasificación en la tabla, el fatídico número 13, cual puede ser el desenlace final si Dios no lo remedia, porque por aquí abajo no se hace demasiado por salir a flote ¿culpables?...

CLASIFICACION

	J.	G.	E.	P.	F.	C.	P.
COSSLADA	23	17	3	3	56	13	37
Colmenar	23	13	6	4	42	18	32
Barajas	23	12	8	3	35	18	32
Mejoreño	23	14	4	5	45	26	32

Fuencarral	23	12	7	4	41	18	31
Vallecas	23	11	7	5	30	24	29
El Pardo	23	11	6	6	35	24	28
D. Estrecho	23	11	6	6	33	26	28
U. C. Villalba	23	8	11	4	40	21	27
Ag. Espinilla	23	10	6	7	32	24	26
Roma	23	6	8	9	27	36	20
S. Federico	23	8	1	14	28	44	17
Loeches	23	5	7	11	30	42	17
Cerceda	23	5	5	13	20	31	15
Moratalaz	23	5	5	13	27	45	15
Los Olivos	23	4	7	12	17	40	15
Pinar Hortaleza	23	2	5	16	18	45	9
At. Velilla	23	1	2	20	11	73	4

JORNADA 24

6/3/94

ULTIMA HORA

Con la presente edición cerrada damos la clasificación del último domingo y así están las cosas:

Tras el estrepitoso fracaso del COSLADA ante un VILLALBA que poco a poco va superándose, el empate del COLMENAR en el campo del MORATALAZ y los dos puntos perdidos por el BARAJAS en su campo ante el ESPINILLA, achacado al viento, aunque viento hizo en todos los campos, incluido el de la vereda de Ganapanes (2-1 a favor del DINAMO ESTRECHO) y en el Puente de Madrid (Cerceda 1 - FUENCARRAL 2).

Por tanto el FUENCARRAL queda 3º en la tabla a un punto del MEJOREÑO y a 4 del actual líder. El DINAMO ESTRECHO sube al 7º puesto a sólo 2 puntos del BARAJAS, a 3 del COLMENAR y FUENCARRAL y a 4 del MEJOREÑO.

El SAN FEDERICO sigue sin encontrar su puesto y aunque hizo una buena 2º parte lo cierto es que ha vuelto a dejarse dos puntos y eso puede costarle caro, ocho jornadas sin ganar un solo partido es demasiado y la afición va a exigirle cuentas.

CLASIFICACION

	J.	G.	E.	P.	F.	C.	P.
COSSLADA	24	17	3	4	56	14	37
Mejoreño	24	15	4	5	47	27	34
Fuencarral	24	13	7	4	43	19	33
Colmenar	24	13	7	4	42	18	33
Barajas	24	12	8	4	35	19	32
El Pardo	24	12	6	6	38	26	30
D. Estrecho	24	12	6	6	35	27	30
C. Villalba	24	9	11	4	41	21	29
Vallecas	24	11	7	6	31	28	29
At. Espinilla	24	11	6	7	33	24	28
Roma	24	7	8	9	29	37	22
Loeches	24	5	7	12	31	44	17
S. Federico	24	8	1	15	29	46	17
Moratalaz	24	5	6	13	27	44	16
Cerceda	24	5	5	14	21	33	15
Los Olivos	24	4	7	13	19	43	15
Pinar Hortaleza	24	3	5	16	22	46	11
At. Velilla	24	1	2	21	12	75	4

EL DEPORTE EN LOS COLEGIOS

Desde hace 5 años y en el Colegio Ntra. Sra. del Pilar, enclavado en la calle Sánchez Preciados de nuestro barrio, funciona una escuela de Fútbol-Sala, para chavales que inician su periplo futbolístico con las enseñanzas que les imparten varios padres, dando todo lo saben en pos de llevarlos a buen fin.

Este año se ha incorporado un nuevo entrenador procedente del Colegio Santísimo Sacramento (Salesianos), el cual, además de impartir su buen hacer para con los chicos, se ha traído consigo 2 chavales de este Colegio, que junto al resto de la plantilla, están haciendo muy buen papel a la vista de la clasificación.

Todo esto no es gratuito dado los escasos medios de los que disponen y así cada jugador se costea el importe del uniforme, así como el gasto de la ficha.

Existen 3 equipos formados: 2 de Alevines y 1 de Benjamines, encuadrados en el Campeonato de Juegos Municipales del distrito de Moncloa, y están haciendo una temporada realmente buena a tenor de los resultados. Creo que merecen la pena los sacrificios que se hacen por la satisfacción tanto de los chavales como de sus entrenadores.

Démosles desde aquí nuestro más fuerte

aplauzo.

Las plantillas están formadas por los siguientes:

NTRA. SRA. DEL PILAR EQUIPO ALEVIN:

Andrés, José María, Isaac, David, Juan Manuel, Vicente Balado (Entrenador), Juanito, Daniel, Germán, Gonzalo, Dani e Ismael.

NTRA. SRA. DEL PILAR-SANCHEZ PRECIADOS EQUIPO ALEVIN:

Félix Hernández (Entrenador), Roberto, Javi, Antonio, Alfonso, Andrés, Eduardo, Pedro, Oscar, Jorge, Rafa, Miguel y David.

NTRA. SRA. DEL PILAR EQUIPO BENJAMIN:

Raúl Martínez (Entrenador), Luis, José, Carlitos, Rubén Rodríguez, Francisco, Dani, Javi Álvarez, Rubén Martínez, Javi Escudero y Mariano.

LAS CLASIFICACIONES ESTAN COMO SIGUEN: GRUPO MONCLOA ALEVINES

	J.	G.	E.	P.	F.	C.	P.
Schz Preciados	13	11	0	2	72	36	22
P. Federico	13	10	1	2	78	39	21
E. F. Rodríguez	13	10	0	3	84	52	20
San José	13	8	2	3	72	38	18
Lepanto	13	8	1	4	50	25	17

Bc. Castilla	13	5	0	9	74	68	10
N.S. Pilar	13	4	0	9	49	63	8
Plate	13	3	1	9	31	75	7
Peñabel	13	3	1	9	31	75	7
Prehistórico	13	0	0	13	16	100	0

ULTIMA JORNADA DISPUTADA

GRUPO MONCLOA ALEVINES

Peñabel, 0 - Lepanto, 6
P. Federico, 5 - Bc. Castilla, 3
Prehistóricos, 0 - S. Preciados, 9
Plate, 6 - N.S. Pilar, 4
E.Fr. Rodríguez, 5 - San José, 4

GRUPO MONCLOA BENJAMINES

	J.	G.	E.	P.	F.	C.	P.
Prehistórico	12	10	3	0	55	28	20
Ntra. Sra. Pilar	12	7	3	1	69	25	18
E. F. Rodríguez	12	7	3	5	56	39	14
Adc. Poetas	12	5	3	3	41	25	14
San José	12	2	3	8	31	49	6
Lepanto	12	0	3	12	2	88	0

ULTIMA JORNADA DISPUTADA

N.S. Pilar, 6 - San José, 1
Prehistóricos, 5 - E.F. Rodríguez, 3
Poetas, 8 - Lepanto, 0



Sánchez Preciados (Alevín)



Ntra. Sra. del Pilar (Alevín)

Mi primer contacto con el C.M. Eugenio M^o de Hosto fue en el curso 90/91 durante el cual desarrollé mis prácticas del Curso de Experto en Educación Física. Por entonces yo ya trabajaba como entrenadora de vóleybol en la zona de Carabanchel, aunque siempre quise crear una escuela para así extender este gran deporte en el barrio.

Fue Jesús (Profesor de Educación Física del Colegio) quien me ofreció la oportunidad de crear un equipo de cóleibol que representase al colegio.

A mí, mi profesor de Educación Física del Instituto C. Poetas me propuso dejar el baloncesto para apuntarme a vóleybol, yo no estaba muy de acuerdo, ya que no conocía este deporte, pero bueno, poco a poco me fue gustando cada vez más. En un primer momento lo que más me gustó fue el ambiente de esos entrenamientos a los que nunca faltábamos, aunque no nos controlaran, y que unas veces en frios, otros calurosos, otros mojados, otros cansados o desganados, pero casi siempre divertidos; aquellos especiales desplazamientos a otros colegios, el conocer nueva gente que hacía lo mismo.; se nos metió muy dentro esa vidilla que todavía sigo viviendo 13 años después con la misma ilusión que antes, pero ahora desde un punto de vista más maduro en el que veo claramente la importancia del deporte y de las experiencias que éste nos brinda para el desarrollo de la persona. No es imprescindible, pero sí muy importante.

El pasar esta vidilla a cuantos más niños mejor y el desarrollar en ellos esa cosa tan maravillosa como es el gusanillo del vóleybol han sido y seguirán siendo mis objetivos principales desde que empecé a entrenar a niños allá por el año 84.

En el colegio durante el primer año creamos un único equipo de vóleybol en categoría alevín femenina. Estas niñas con un poco de mi parte, otro poco de Jesús, con la paciencia y entusiasmo de esos padres que se quedaron en Madrid los sábados que pensaban pasar fuera e incluso algunos de ellos madrugando el día de su descanso

para llevarnos en los coches y con mucha, mucha ilusión quedaron campeonas de Madrid.

Quiero destacar la ilusión con la que empezó este grupo y sobre todo la de los niños (Héctor y sobre todo Sergio) que entrenaban con ellas soportando las críticas de aquellos chicos que desconocen totalmente el vóleybol y muy equivocados pensaban y piensan que este deporte es sólo para niñas.

Lo más bonito de esta profesión es ver la progresión de este grupo y aún es más bonito el hecho de que en la actualidad esa historia se repite con distintos personajes (equipo alevín mixto).

Esta actividad se abrió a todo el colegio como extraescolar y pasamos de uno a cuatro equipos. Ante todo, quiero destacar los muy buenos resultados obtenidos por estos muchachos y muchachas, pese a las condiciones en las que entrenan. Durante todos estos años siempre hemos quedado en las primeras posiciones (primeros o segundos) de Madrid y de cualquier campeonato que se celebrara en Madrid (ya que hemos participado en todo lo que hemos podido). El curso pasado quedamos campeonas de Madrid en categoría infantil masculina y subcampeonas en el femenino; ambos equipos fuimos los representantes de Madrid Ciudad en las finales de la Comunidad que se celebraron en Navacemada.

Este año estamos en competición 4 equipos representantes del Colegio: alevín, mixto, infantil femenino, infantil masculino y cadete femenino. El infantil femenino se encuentra en la primera posición, el cadete y el infantil



Ntra. Sra. del Pilar (Benjamín)

masculino se encuentran en la segunda y el alevín en la quinta.

En la actualidad este deporte se imparte en el barrio en los colegios Bosque, Pilar, Lepanto y Hosto; aunque últimamente parece que la labor inicial va teniendo su fruto en los Institutos de la zona que están creando sus propios equipos (Poetas y Newton). Me preocupa el hecho de que no salgan equipos nuevos en el barrio y desde aquí animo a los colegios, entrenadores o aquellas personas a las que les gusta el vóleybol que formen equipos en las categorías inferiores porque realmente merece la pena. También aprovecho esta oportunidad para animaros a apoyar la práctica de este deporte para que de vuestro interés surja la demanda de mejores condiciones, tanto en instalaciones como de personal. También me gustaría dar las gracias a todos aquellos que me ayudan a que todo esto crezca y siga adelante.

BEGOÑA

HELIA

Estudios Astrológicos y de Cartomancia
Tel. 730 73 25



ARIES

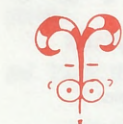

Este será importante, sobre todo a nivel sentimental y en sus relaciones. Su atractivo y encanto personal pueden hacer estragos. A partir del día 21 el sol entra en Aries, por lo que también se sentirán más optimistas y entusiastas. Es el momento de iniciar proyectos que serán válidos para todo el año.

TAURO



Este período será bastante armónico y tranquilo a nivel personal, pero con mucha actividad en el terreno profesional. Pueden surgir viajes de trabajo y aumento de responsabilidad. Sin embargo, también sabrá divertirse con sus amigos. ¡Cuidado con los excesos de comida! Tendrá tendencias a engordar.

GEMINIS



Este mes se sentirá nervioso agitado y con exceso de actividad, sobre todo a partir del día 10. En el terreno laboral pueden surgir obstáculos o retrasos que le tendrán muy tensos y frustrado. Sin embargo, las relaciones afectivas irán bastante bien.

CANCER



Tendrá un mes excelente en casi todos los aspectos, ya que recibe

muy buenos tránsitos desde el signo de Piscis. Se sentirá muy optimista, sensible y receptivo. Además tendrá mayor confianza en sí mismo y energía para llevar a cabo sus propósitos.

LEO



Las tensiones y problemas irán cediendo a partir del día 7 y empezará a encontrar solución a los temas de trabajo. A nivel afectivo estará más demostrativo y expansivo saliendo de su interior mutismo y aislamiento. Le conviene divertirse y salir con los amigos.

VIRGO



El mes de marzo estará lleno de actividad y acontecimientos. Pueden surgir viajes de una manera repentina e inesperada. Los asuntos laborales se empezarán a resolver y tendrán aumentos económicos. Deben evitar los enfrentamientos y discusiones, sobre todo, a partir de mediados de mes.

LIBRA



Pasará momentos de estrés y preocupaciones laborales que se irán resolviendo a partir del día 13 de marzo. Es posible que le paguen un dinero que le debían. Las relaciones afectivas serán más satisfactorias y puede haber un nuevo amor.

ESCORPIO



Será un mes estupendo donde sus sentimientos estarán a flor de piel. Es un buen momento para estabilizar una unión afectiva. A nivel laboral tendrán nuevas oportunidades, éxito y viajes. No se dejen emborrachar por el éxito y la ambición y traten a sus subordinados con consideración.

SAGITARIO



La primera quincena será un poco complicada, con mucha actividad y tensión nerviosa. Pueden surgir obstáculos y discusiones en el trabajo y con compañeros. La segunda quincena será más positiva, sobre todo, en el terreno afectivo. Le sería muy conveniente hacerse un pequeño viaje para descansar y relajarse.

CAPRICORNIO



Tendrán unos días muy tranquilos y positivos en los que las cosas irán saliendo con facilidad. Se sentirán enérgicos y más optimistas. Es posible que tengan un ascenso en el trabajo o un aumento económico. A partir del día 21 pueden surgir tensiones con amistades o pareja.

ACUARIO



Los primeros días se podrán relajar después de la agitación del mes pasado. Los retrasos sobre asuntos legales y burocráticos desaparecerán. A partir del día 10 surgirán nuevas relaciones afectivas y mejoras en las ya existentes. Evite los excesos en la comida ya que el hígado se puede resentir.

PISCIS



Lo primero de todo ¡Muchas Felicidades! Tendrán un mes excelente, ya que la mayoría de los planetas se encuentran en su signo. Tanto a nivel afectivo como profesional tendrán muy buenas posibilidades. Sus amigos y pareja les demostrarán su afecto y lealtad. Además se sentirán activos y realistas. Recibirán muchos regalos y atenciones.

CURSOS DE TAROT Y
ASTROLOGIA
CONSULTAS

PESCADERIA PANIZO



SU CALIDAD
INDISCUTIBLE,
SUS PRECIOS SIN
COMPETENCIA.
LE AVALAN

**SAN RESTITUTO, 15 - TEL.: 450 43 05
28039 MADRID**

M miguel muebles

MOBILIARIO DEL HOGAR

DISEÑO MODERNO

ARMARIOS A MEDIDA SIN OBRA

Presupuestos sin compromiso

----- **VISITENOS** -----
VILLAAMIL, 31 - Tel.: 311 41 33 - 28039 MADRID

REPUESTOS VILLAAMIL

SEAT RENAULT CITROËNA TALBOT

RECAMBIOS • ACCESORIOS • NEUMATICOS
MATERIAL ELECTRICO

Villaamil, 31
28039 MADRID Tels.: 311 41 08/30/31

HORNO
PROPIO

PAN
DEL DIA

Ros Mar

REPOSTERIA • PASTELERIA • CONFITERIA

Tartas de encargo: Bautizos, Comuniones, Bodas, etc.
Horario: de 8 a 14'30 y de 16'30 a 21 - Domingo: de 9 a 15 horas

DIARIAMENTE: OFERTA SORPRESA - RESERVA DE PEDIDOS

Lope de Haro, 18 Tel.: 570 48 23



- * ARTICULOS DE REGAL
- * HERRAMIENTAS
- * MATERIAL ESCOLAR
- * DECOMISOS, ETC

Todo a 100, 300, 500, 1000...

CONSTANTE RENOVACION

Villaamil, 21 - 28039 MADRID Tel.: 311 36 27

ASESORIA VILLAAMIL, S.L.



311 53 13

VILLAAMIL, 31 - 1ª C • Fax 450 64 54 • 28039 MADRID

ESPECIALIDAD EN PAELLA

BAR - RESTAURANTE



La Toledana

CONFORTABLES SALONES

JUDIAS CON PERDIZ

ESMERADO SERVICIO

Vista a la Moraleja, 1 • Teléf. 358 38 61 • FUENCARRAL, pueblo (Madrid)

E. INFANTIL

E. PRIMARIA - EGB

COMEDOR - ACT. DEPORTIVAS

LICEO SOROLLA

HOMOLOGADO - MIXTO

NUEVA ZELANDA, 21 - TEL. 316 43 27 - 28035 MADRID
ALONSO CASTRILLO, 22 - TEL. 570 64 64 - 28020 MADRID

BUP - COU

SELECTIVIDAD

IDIOMAS - INFORMATICA

- ✓ Organización pedagógica en la ENSEÑANZA PERSONALIZADA.
- ✓ Total dedicación y orientación del Centro hacia sus alumnos.
- ✓ El alumno que empieza a los 3 años, puede terminar, bien en la UNIVERSIDAD, o en el mundo del TRABAJO.
- ✓ Edificios totalmente exteriores, llenos de luz, ventilación y mucha amplitud.
- ✓ Horarios diurnos y nocturnos.
- ✓ Comedor.



UN COLEGIO QUE GARANTIZA LA ENSEÑANZA DE CALIDAD



CLINICA DENTAL DOAR, S.A.

C/ San Restituto, 25

¿Quieres tener la sonrisa más bonita del barrio?

LLAMANOS: 450 89 05

Nuevo servicio de **ORTODONCIA** a cargo del Dr. GIANERA.
NIÑOS Y ADULTOS

ORTODONCIA FIJA Y REMOVIBLE
(SANITAS, ASISA, CEYDE, ADESLAS)

CRISTALERIA
DEL
AUTOMOVIL

BLASAN, S.L.

LUNAS PARA AUTOMOVILES NACIONALES Y
EXTRANJEROS, FAROS, ESPEJOS, ELEVANUNAS,
CERRADURAS Y TECHOS SOLARES

CONCIERTO CON TODAS LAS CIAS DE SEGUROS
OFICINAS CENTRALES

BRAVO MURILLO, 380 - TELEFONO 570 78 73

TALLERES DE MONTAJE
AGUSTIN DE BETHANCOURT, 15

esquina Modesto Lafuente, 68

TELEFONO 554 18 64

CIUDAD DE LOS POETAS

SAN GERARDO, 36
TELF.: 316 40 61

- PIANO
- SOLFEO
- CLASES ESPECIALES PARA NIÑOS
- GUITARRA CLASICA Y ACOMPAÑAMIENTO
- GUITARRA ELECTRICA
- JAZZ (GUITARRA)
- ARMONIA
- APLICACION A LA COMPOSICION POR ORDENADOR



CLASES EN HORARIO
DE MAÑANA Y TARDE

MATRICULAS: A PARTIR DEL 10 de JUNIO
CLASES: 1 DE OCTUBRE

(CURSOS DE VERANO: JULIO Y SEPTIEMBRE)