

EJEMPLAR GRATUITO

EL PUBLIERROR

0004096

DEHESA *de la* VILLA

Informativo MENSUAL

ABRIL

ANO VII. NUMERO 61

DE ELLOS ES EL FUTURO



Impreso en papel ecológico para conservación del medio ambiente



Ayuntamiento de Madrid

880
TODO EN
ROTULACION
Y PUBLICIDAD

PUBLIDEHS - ROTULOS, S.L.
PUBLICIDAD Y ROTULACION

ADHESIVOS
ROTULOS
SEÑALES

- ROTULOS LUMINOSOS
- DECORACION DE ESCAPARATES EN VINILO Y PINTURA
- DIRECTORIOS Y SEÑALIZACION DE INTERIOR
- LETRAS EN VINILO AUTOADHESIVO SUELTAS PARA COMPOSICION DE TEXTOS
- LOGOTIPOS Y ANAGRAMAS
- ROTULACION DE VEHICULOS Y VALLAS PUBLICITARIAS
- DISEÑO PERSONALIZADO ASISTIDO POR ORDENADOR

BANDEROLAS DE SERIE PUBLIDEHS

SUPER OFERTA DE PRIMAVERA- SOLO POR TRES MESES

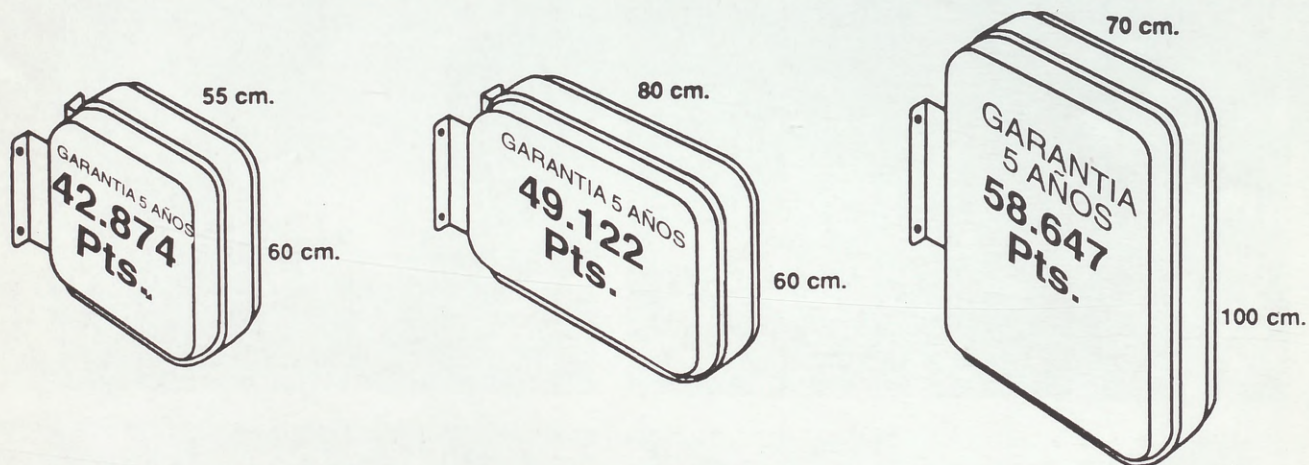

PRECIO SIN IGUAL • VEA COMPETENCIA

CARACTERISTICAS:

- Marco de aluminio, cantos romos.
- Carátulas de metacrilato blanco opal MOLDEADAS.
- Iluminación mediante 2 equipos fluorescentes.
- **Colocación en 48 horas • 5 años de garantía •**

C/ CASTILLEJOS, 6 - TEL.: 450 45 93 - 28039 MADRID
Ayuntamiento de Madrid

DEHESA de la VILLA

informativo MENSUAL

AÑO VII
NUMERO 61 ABRIL 1994

Director:

Manuel Ruiz Cerezo

Secretaria Redacción:

M. Carmen Moreno

REDACCION

Cultura:

Mª Teresa Márquez / Luis G. de la Peña

Asociaciones:

Celia Baños/Mati Aguado

Reportaje y entrevistas:

Sonia Recio/ Eugenia Alvarez Palencia

Familia:

Rosa Mª Fernández

Psicoanálisis y Salud:

Esther Villahoz Loureiro (Psicoterapeuta)

Manuel Broco Barredo

(Psicólogo-Psicoanalista)

Astrología:

Helia Ramos

Deportes:

A.P. Corresponsal / Ruíz C.

Fotos:

Alberto Ferreras

Distribución:

J.Luis Tavira

Fotocomposición e Impresión:

GRAFIPRESS, S.L.

Edita:

PUBLIDEHS - ROTULOS, S.L.

Publicidad y Rotulación

C/ Castillejos, 6

Telf: 450 45 93 - Fax: 450 48 25

DEHESA DE LA VILLA no
comparte necesariamente la opinión
de sus colaboradores

DISTRIBUCION GRATUITA

Déposito Legal: M-25151 - 1988

EN PORTADA



COLEGIO PUBLICO DANIEL VAZQUEZ DIAZ

Sólo los burros (con perdón de los "sabios asnos") siguen siempre el mismo camino aunque estén precipitándose en el abismo. Abusando del refranero castellano empleo con

frecuencia la tan conocida frase de "El hombre es el único animal que tropieza dos veces con la misma piedra" y también la de "rectificar es de sabios", pero ¿cuántos reconocemos y rectificamos nuestros continuos errores?, entremos todos y sálvese quien pueda.

Mi primer desayuno son las noticias del día que tan generosamente nos prodiga la prensa hablada aunque con distintos matices según "el color del micrófono que se oye" y la verdad es que en ocasiones llegas a un hastío que incluso piensas en algún momento que más valdría no despertar.

Para una noticia alentadora, se suceden una tras otra una serie de barbaridades, injusticias, desacuerdos, desmadres y "despadres" de padre y muy señor mío, producidos por la inconsciencia, inhumanidad, insolidaridad y todos los "in ..." que ustedes quieran.

Mucho se ha dicho al respecto: "predica cura, predica fraile, por un oído me entra y por otro me sale" o mejor aún "haz lo que yo digo, pero no lo que yo hago" ¿Cabe mayor desfachatez?.

Yo, que en este mes cumplo los 68 años, cansado de ir y venir, quisiera confiar en las nuevas generaciones con más formación y menos tabúes, que aprendan a llamar a las cosas por su nombre, dónde haya un sitio para cada cosa y cada cosa esté en su sitio, dónde se destierre la mentira, la falsedad, la hipocresía, la maldad, la incomprensión, la insularidad.

Confiar en los niños como los de la escuela de nuestra portada conviviendo en paz la distintas razas y culturas en una sola, llamada humanidad.

SUMARIO

	Pág		Pág.
ASOCIACION MUJER Y PROGRESO	4	FAMILIA	9/10
Hogar dulce hogar		Ultimo trimestre... la sombra de los exámenes	
Curso de Educación sexual		ENTREVISTA	19
CENTRO SOCIAL SAN NICOLAS	5	Rosa Morato, un ejemplo de amor a la vida	
Actividades		MUSEOS DE MADRID	20/21/22
REPORTAJE	6	Museo Romántico/La Casa de la Moneda	
Colegio Público Daniel Vázquez Díaz		MOTOR	23
PSICOANALISIS Y SALUD	7	Citroën Xantia	
La importancia de los problemas psíquicos		DEPORTES	24/25
C. C. JULIO CORTAZAR	8	Así va la liga/Los niños y el deporte	
Ultimas exposiciones		ASTROLOGIA	26

ASOCIACION "MUJER Y PROGRESO"

En la asociación "Mujer y Progreso", se está llevando a cabo un curso sobre educación sexual para mujeres adultas. Este taller de educación sexual dió comienzo el día 31 de enero pasado. Las clases las imparte BERTA CAO, vicepresidenta de FEM SUR (cooperación al desarrollo de las mujeres del sur). Las clases tienen lugar los lunes, desde las cuatro y media hasta las seis y media. La duración del curso se preveía de veinte horas; pero debido al interés suscitado por el mismo, entre las mujeres que lo forman, y a la profesionalidad, simpatía y sencillez de BERTA, se va a incrementar el número de horas previsto. El taller terminará con una sesión dedicada a la evaluación del mismo.

El motivo de este taller de sexualidad es prevenir el sida y las enfermedades de transmisión sexual; conseguir que la mujer se conozca como ser sexuado, conozca su propio

cuerpo, tenga una mejor relación con su pareja, y una mejor comunicación con sus hijos en todo lo relativo a este tema.

El taller desarrolla los siguientes módulos:

- La sexualidad en el marco afectivo.
- El cuerpo.
- El juego erótico.
- Métodos anticonceptivos.
- Prevención de ETS y SIDA.
- El aborto.
- Los grupos de crecimiento.

Las clases se llevan a cabo de forma participativa entre todas las mujeres que forman el grupo.

Los materiales técnicos utilizados son: vídeos, pizarras, métodos anticonceptivos, etc.

Para la evaluación, aparte de la última sesión del curso, se utilizarán indicadores como: observación, preguntas, participación, debates, fichas y ejercicios.

Las mujeres que hayan tenido como mínimo, una participación del ochenta por ciento en el taller, recibirán un certificado de asistencia, así como distintos materiales específicos del mismo.

En el apartado "grupos de conocimiento", se explicará en que consisten los mismos, y las mujeres que lo deseen podrán formar parte de ellos, contando sus problemas y experiencias, que se someterán a debate, y que no tendrán porqué estar relacionadas con el contenido de este taller.

Aparte de la terapia que trae consigo el comunicarse y sentirse escuchada y comprendida, resulta enriquecedor el que todas podamos beneficiarnos de nuestros diferentes problemas, formas de vida, formas de pensar y manera de abordar estos problemas.

M. R. PARATCHA

HOGAR, DULCE HOGAR. ¿PARA QUIEN?

Ella era dócil, complaciente, dulce. Una mujer encantadora para su familia. La vida le había premiado con una familia ideal. No se podía pedir más: un marido de buena familia, con un trabajo prestigioso, dedicado a los suyos. Unos hijos estudiosos, muy pegados al hogar, de qué se podía quejar?

Con la cabeza pegada en el cristal de la ventana miraba, sin ver nada más que sus soledades. ¿Por qué se le había escapado la alegría? ¿por qué ya no podía mostrarse cariñosa con los suyos?

Hace unos años se sentía orgullosa al decir que era la mujer "de", la madre "de", la hija o la nuera "de".

Hoy se daba cuenta de que por ser la mujer "de" había tenido que renunciar a sus gustos personales: no tenía flores en su casa porque a su marido le producían alergia, no visitaba museos porque a él le cansaban las pinturas, ni podía salir con sus amigas, él no lo veía bien, ni tantas y tantas cosas que tuvo que dejar por el camino.

Tampoco poseía un espacio propio; claro que tenía toda la casa para ella durante

la mañana cuando todos se iban, pero para ordenarla y limpiarla, por la tarde si quería podía aprovechar la cocina, allí sólo entraban de vez en cuando para tomarse un tente en pie.

Necesitaba tiempo para ella, pero que cosas se le ocurrían. Ya disponía de toda la mañana "para hacer lo que quería" cuando su familia salía.

El saberse madre "de" tampoco la llenaba de orgullo como en otros tiempos. Ese ceder a tantas "necesidades", ese escuchar qué mamaíta tengo tan maravillosa la sonaba a hueco. Preferiría no escucharlo y sentirse menos atada a sus hijos, pero no sabía hasta cuando tendría que estar diciendo SI, temía perderlos.

Y ya como estaba muy acostumbrada a cuidar a todos y lo hacía tan bien se sumaron los padres de su marido. Ahora si que era completa; hacía de enfermera, de srta. de compañía, ya no podía abarcar más campos. Atrás se habían quedado sus pensamientos filosóficos sobre qué es la vida o quién soy yo.

Seguía mirando sin ver nada hasta que tras el vuelo de un mirlo sintió ese aire de vida que llega de no se sabe dónde y transforma la realidad. Descargó el peso de la mochila que llevaba siempre consigo, paquete tras paquete, primero los más pesados, luego los más pequeños, hasta quedarse ligera como el aire que la envolvía. Volvió a ser ella, auténtica y sin máscara. No sabía cuanto tiempo había transcurrido, pero lo vivió dichosa y feliz.

Ya no volvió a coger la mochila, los paquetes no habían desaparecido pero ya no la pesaban porque los dejó cada uno en su lugar.

Su hogar poco a poco fue cambiando, a veces se peleaban unos con otros, comenzó a salir toda la basura que se había ocultado durante tiempo: egoísmos, ambiciones y hasta odio. Pero a ella nunca ya la hicieron daño, participaba en los conflictos, pero no la calaban, siempre encontraba una palabra un gesto amoroso. Aprendió a callar, a escuchar, a cantar, reír y bailar.

CELIA BAÑOS

CENTRO SOCIAL A. SAN NICOLAS

Por fín, y tras numerosas gestiones con la Consejería de Integración Social de la C.A.M., la Asociación Cultural San Nicolás firmó un convenio, por el cual en el Centro Social de San Nicolás, nuestra Asociación seguirá desarrollando un conjunto de actividades de amplia tradición en nuestra barriada tales como:

Mecanografía y Taquigrafía, lunes y miércoles; Idiomas (inglés), impartido por nativos profesionales, los lunes y miércoles, martes y jueves; Manualidades, lunes y miércoles; Corte y Confección, martes y jueves, todas ellas en horario de tarde.

Durante años, muchos niños y jóvenes han pasado por este Centro Social, adquiriendo unos conocimientos amplios sobre las actividades



descriptas y a unos precios sociales, asequibles y económicos, que redundan para que aquellas familias interesadas en la preparación y formación de sus hijos puedan acceder a ellos sin que repercuta en su economía, siendo la calidad y la cercanía al domicilio familiar, dos puntos altamente positivos.

Al margen de estas actividades formativas-divulgativas, la Asociación Cultural San Nicolás, conjuntamente con la Dirección del Centro Social, programa: Cursos, Jornadas, Charlas...abordando temas puntuales como: Formación y Prevención sobre la Drogadicción, Sida, Toxicomanías, Salud y Prevención, Tabaquismo y Alcoholismo, Accidentes Infantiles, Seguridad y Prevención en el hogar, Cocinado en microondas,...; en fín todo aquello que despierte el interés y sea útil para la sociedad en conjunto.

Cualquier persona interesada en obtener información, puede conectar con nosotros en el teléfono 450 76 10 ó en el Centro Social de San Nicolás, C/ Sánchez Preciado, 43, durante las tardes.



ACTIVIDADES "ASOCIACION CULTURAL SAN NICOLAS" 2º CICLO

Sánchez Preciado, 43 - 28039 MADRID

Teléfono: 450 76 10

AREA DE MECANOGRAFIA Y TAQUIGRAFIA:

LUNES Y MIERCOLES

HORARIO: De 17,30 a 18,30 h.
De 18,30 a 19,30 h.

AREA DE IDIOMAS (INGLES) IMPARTIDO POR NATIVOS PROFESIONALES:

LUNES Y MIERCOLES

HORARIO: De 17,30 a 18,30 h.
De 18,30 a 19,30 h.
De 19,30 a 20,30 h.

MARTES Y JUEVES

HORARIO: De 17,30 a 18,30 h.
De 18,30 a 19,30 h.
De 19,30 a 20,30 h.

AREA DE MANUALIDADES:

LUNES Y MIERCOLES

HORARIO: De 17,30 a 19,30 h.

INFORMACION E INSCRIPCION EN CENTRO SOCIAL DE "SAN NICOLAS"

HORARIO: De 17,30 a 20,00 h.

LAS PLAZAS SERAN DESIGNADAS POR RIGUROSO ORDEN DE INSCRIPCION
LOS CICLOS SE REGULAN TRIMESTRALMENTE (ENERO-FEBRERO-MARZO) Y (ABRIL-MAYO-JUNIO)
PRECIOS ASEQUIBLES Y SOCIALMENTE ECONOMICOS

COLEGIO PUBLICO DANIEL VAZQUEZ DIAZ



El C. P. DANIEL VAZQUEZ DIAZ está situado en la C/ Armenteros nº 46 de nuestro barrio.

En él se imparten los niveles de enseñanza de Educación Infantil (donde se ha creado una unidad para niños/as de 3 años), Educación Primaria y los últimos cursos de EGB.

Con la colaboración y esfuerzo del Profesorado y Padres y Madres de los alumnos a lo largo de los últimos años, se ha ido logrando un clima agradable y de buena convivencia entre personas procedentes de diversas culturas.

En este curso se ha habilitado una de las aulas como Ludoteca, dónde los más pequeños aprenden jugando. Se han acondicionado distintos espacios: una casita con todos los accesorios, una pequeña tienda, un guñol, una peluquería, un taller..., con todo ello los profesores despiertan la imaginación y la creatividad de los niños y niñas motivando su aprendizaje.

Los alumnos de 3º y 4º de Primaria, estimulados por sus profesoras Carmina y Teresa, están montando "El Aula de la Naturaleza", como apoyo al estudio del área del conocimiento del Medio Natural y Social. Los niños y niñas de estos cursos han llevado diversos animalitos: hámsters, pájaros,

tortugas, grillos...y distintas plantas que ellos mismos cuidan, clasifican y estudian.

Todo esto unido a la estabilidad del Profesorado, con larga permanencia en el centro y la relación de alumnos-profesor por aula, que permite una enseñanza más personalizada, hace que los resultados sean altamente satisfactorios.

La Asociación de Padres y Madres funciona en estrecha colaboración con la Dirección y el Profesorado, realizando todo tipo de actividades culturales y de ocio como



la Escuela de verano en el mes de julio en colaboración con la Asociación del C. P. Eugenio Mª de Hostos y en la que pueden participar todos los alumnos del barrio. Así como también clases de karate, teatro, informática, gimnasia de mantenimiento, etc..

El buen funcionamiento del Colectivo según nos comentó Rocio, su amable directora, hace que generalmente con prontitud tanto el Ayuntamiento como Comunidad y Ministerio aporten ayudas para la conservación y mejoras del Colegio; arreglos de patio, transformación de un aula en teatro permanente, arenero para los pequeños, autocares para salidas, invitaciones para zoo y parque de atracciones, comprendiendo las naturales limitaciones de la tan cacareada crisis.

Fuimos muy bien recibidos por el Claustro de Profesores/as, se observa una perfecta coordinación y un esmerado cuidado y limpieza en aulas, pasillos, comedor, cocina y zona de recreo.

No podemos olvidar a Manuel, su Conserje (con mayúsculas) amable, simpático, cariñoso y consejero de los niños al que marean con sus preguntas y, siempre con una sonrisa, imparte paz cuando alguno levanta la voz o la mano, tan normal por estas latitudes, se le ve feliz rodeado de peques.

Doscientos es el número de alumnos desde Octavo de EGB a los enanos de 3 años, de ellos unos cuarenta son extranjeros: 30 marroquíes, 2 brasileños, 2 guatemaltecos, 1 filipino, 2 australianos, perfectamente integrados sin más problemas que los propios de la edad y cariñosamente arropados por el resto de niños, que así hacen gala de su condición de madrileños, sin obstáculo alguno por parte de los padres.

La importancia de los problemas psíquicos en la vida general de las personas

Las diversas psicopatologías y los síntomas que de ellas se derivan, son uno de los problemas de salud de mayor incidencia entre la población; tal es así que de los datos que se desprenden de la asistencia sanitaria, sabemos que el psiquismo aparece implicado de una u otra manera en más del setenta por ciento de los motivos de consulta y no es de extrañar, porque no existe humano que no haya tenido alguna dificultad de este tipo en algún momento de su vida. La importancia de tratarlas se deriva del malestar que conllevan, de las dificultades y trastornos que desencadenan a nivel orgánico y de los amplios recortes de posibilidades que suponen en la vida de quien los padece.

Hay dos formas predominantes por medio de las cuales las distintas psicopatologías se hacen evidentes. Por un lado directamente, en el campo del psiquismo, a través de estados de ánimo, pensamientos, emociones, de los que nos podemos dar cuenta y que nos permiten ser conscientes de nuestro grado de bienestar o malestar psíquico. Por otro lado indirectamente, a modo de síntomas en el cuerpo o dificultades en la vida de relación con nuestro entorno. Dolores variados, palpitaciones, sensaciones de cansancio, problemas sexuales, enfermedades

cardiovasculares, estados de angustia, problemas laborales, de pareja, obesidades, anorexias, depresiones, etc., forman parte de los efectos que las distintas psicopatologías pueden producir sin que el sujeto que las padece sea consciente de ellas, aunque sí de sus síntomas visibles. Este hecho hace que se planteen muchas consultas médicas centrándose en el organismo aunque la causa sea psíquica, o a que se tomen decisiones en la vida real esperando que sea la solución.

En lo relativo a la salud mental, hay todavía una concepción vigente donde se piensa que el psiquismo es algo a tener en cuenta sólo cuando se trata de atender a la llamada "enfermedad mental", entendida como situaciones personales de intenso sufrimiento, como locura o en estados donde el grado de deterioro es ya considerable. De este modo de pensar se deriva una asistencia que se limita a medidas aliviadoras, paliativas, preferentemente farmacológicas, pero dejando fuera de consideración la gran mayoría de los problemas psíquicos que si bien no son tan aparatosos en su manifestación, condicionan decisivamente el desarrollo y la calidad de vida de las personas.

El desconocimiento generalizado de la importancia del psiquismo y la actitud de evitación para afrontar los problemas que a este nivel se pueden presentar, hacen que en la mayoría de las ocasiones estos trastornos pasen desapercibidos o que se les atribuya una escasa importancia, lo cual condena a quien los padece a alivios pasajeros en el mejor de los casos, a la repetición de los síntomas a lo largo del

tiempo y en general a la cronificación de las dificultades.

Hoy en día los conocimientos con que contamos en el campo del psiquismo, nos permiten disponer de recursos suficientes para tratar y curar la mayor parte de los trastornos y enfermedades psíquicas; para ello se requiere que cada persona sea atendida con el tiempo y frecuencia necesario a su particular problema, además de una esmerada formación por parte del profesional.

En psicoanálisis por medio de la conversación cualificada y sabiendo escuchar al paciente, se van descubriendo las claves, la trama de relaciones, situaciones y factores personales que determinan la vida del sujeto. El paciente no se puede analizar por sí mismo, ni tampoco hablando con cualquiera, porque se trata de operar sobre procesos inconscientes no son accesibles para el paciente, ni tampoco para quien no tiene un conocimiento fundamentado de la vida psíquica. El psicoanalista es el profesional que por su formación está capacitado para intervenir con garantías sobre los procesos psíquicos, interpretarlos y de este modo resolver los obstáculos que a este nivel se pueden presentar.

Esther Villahoz Loureiro
Psicoterapeuta

Manuel Broco Barredo
Psicólogo-Psicoanalista

C/ La Rábida, 4 - 2º A
Telf.: 450 33 85

ULTIMAS EXPOSICIONES

EXPOSICION COLECTIVA DE:
DOMINGO HUERTES FRAILE
M^a JESUS QUESADA
JAVIER PEREZ BLANCO
IRENE LAVIÑA PEREZ
Del 4 al 15 de abril

Con gran éxito se está celebrando esta magnífica Exposición de Cerámica en la que podemos disfrutar de piezas muy bellas y de gran valor artístico. Comprobando la gran preparación de estos jóvenes escultores.

Dehesa de la Villa no podía faltar a este acontecimiento y al mismo tiempo nos hemos interesado en conocer un poco mejor a este grupo de artistas.

- Domingo, ¿te importaría servir de interlocutor y contarnos algo de este cuarteto artístico y de vuestra obra?

- Encantado.

- ¿Qué media de edad teneis?

- Estamos entre los 23 y 40 años.

- ¿Dónde cursasteis vuestros estudios?

- Individualmente hemos cursado estudios en diferentes sitios, pero todos tenemos en común la Escuela de Cerámica de la Moncloa. En esta escuela hemos podido aplicar todos los conocimientos adquiridos en ella, en plena libertad artística.

- ¿Qué estilo teneis?

- Como puedes comprobar cada uno tiene su propia línea, aunque indiscutiblemente influencias ar-

tísticas todos tenemos y como es lógico los grandes maestros de nuestro siglo como: Picasso, Henri Moore, etc... de alguna forma hacen mella en el arte actual.

- ¿Qué otras cosas teneis en común?

- Además del arte escultórico, nuestro amor al material con el que trabajamos, eso nos ha llevado a montar nuestro propio Taller Creativo "La Dehesa", en el que además de desarrollar nuestra labor creativa estamos dispuestos a impartir clases a los que sientan esta inquietud artística.

- ¿Dónde está situado el taller?

- En la Dehesa de la Villa, C/ Aviador Franco nº 3

- En vuestra trayectoria artística, además de la escultura ¿no habeis tocado la alfarería?

- Si, la alfarería es algo que va tan ligado al barro que cualquier artista que trabaje con este material se siente un poco alfarero.

- ¿Qué técnicas usais?

- Las ya inventadas y otras de

creación propia.

- ¿Habeis participado en otras exposiciones y certámenes juntos?

- Si, aunque por separado han sido más numerosas. Todos contamos con varias menciones y premios.

- ¿Qué pretendéis con esta Exposición?

- Lo que cualquier artista, dar a conocer nuestra obra, pero primordialmente reivindicar el valor del "Material Cerámico" aplicado a la escultura y demostrar su nobleza para expresar el arte.

Seguiría charlando con vosotros sobre este tema para mi tan apasionante como es el "Arte y el Barro" pero la falta de espacio me obliga a despedirme de vosotros, no sin antes deseáros MUCHA SUERTE que por otra parte creo que está garantizada vista la obra que habeis presentado.

Maite

MIÉRCOLES DIA 23 DE MARZO

En el Salón de Actos del Centro Cultural "Julio Cortazar", tuvo lugar una exhibición de Danza por parte de los alumnos del Colegio Público "Lepanto", con un gran éxito de público.

EXPOSICIONES

Del 21 al 30 de Marzo, se realizó la Exposición de Pintura de José Rodríguez Bejarano, la cual tuvo una gran afluencia de público.

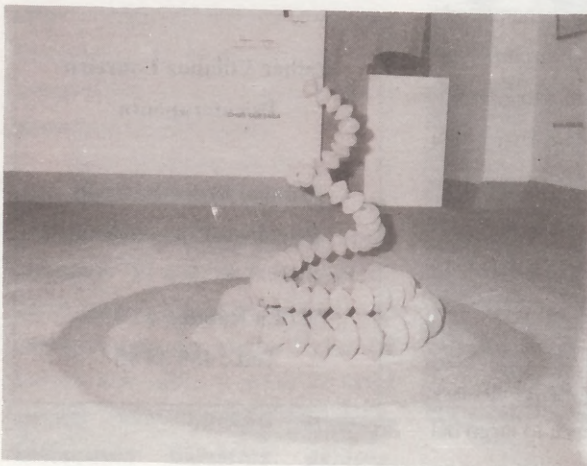
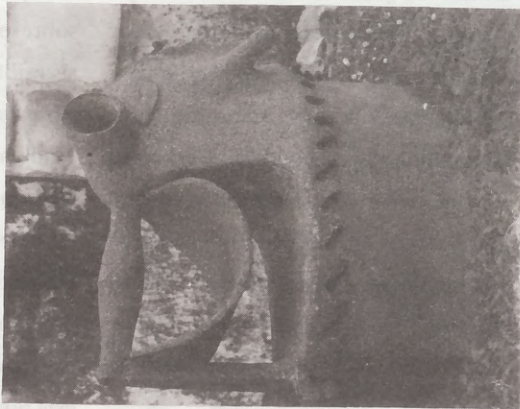

ULTIMO TRIMESTRE...LA SOMBRA DE LOS EXAMENES

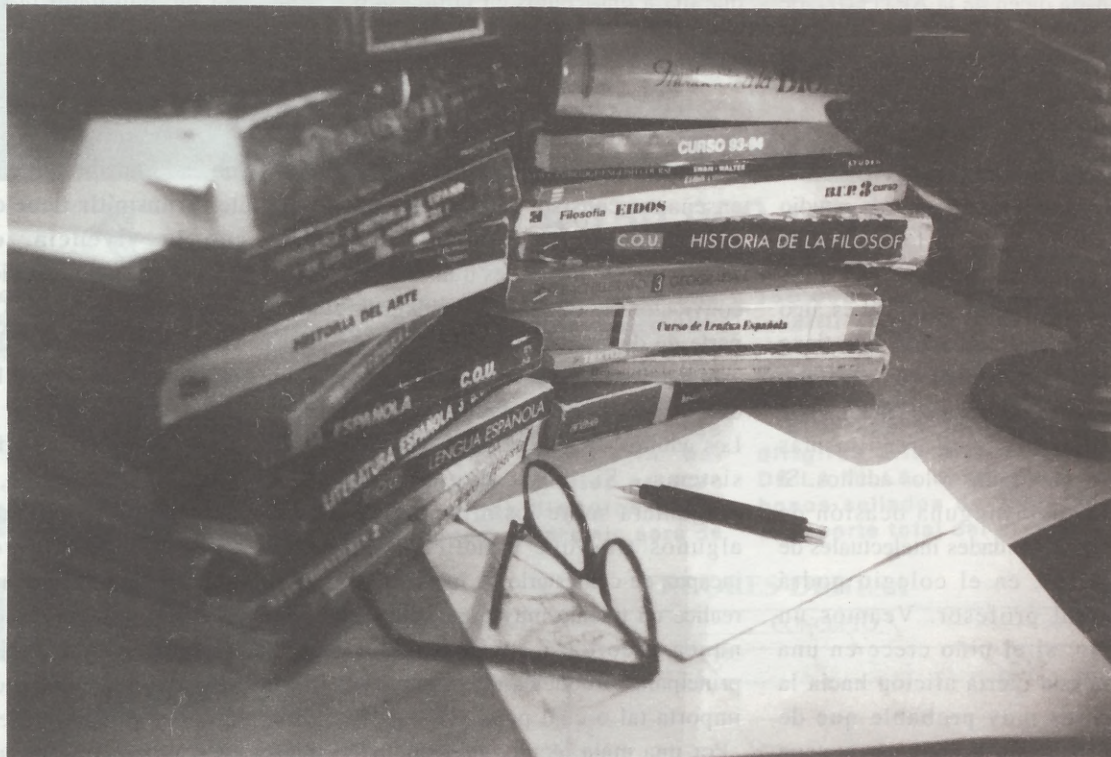

En estas fechas, comienza a ser frecuente escuchar a los chicos y chicas, que durante los trayectos al colegio, e institutos comentan el estado de sus boletines de notas, tratando de organizar todo un calendario de selección y distribución de exámenes y controles. Calendario, que hace coincidir las últimas evaluaciones con lo acumulado de las anteriores. Se les escucha hablar de sus dudas e incertidumbres sobre: "si ir a por todas o dejar filosofía y lengua para septiembre y asegurar las matemáticas en junio". El último trimestre se vive con la sombra de los exámenes finales.

Las relaciones en la familia se hacen más tensas, más pendientes de ese chico/a que se distrae, "que no está a lo que tiene que estar". Tienen lugar un conjunto de reacciones de angustia secundarias al fracaso social que representa la mala calificación escolar. Recurrimos, en muchos

casos, al ofrecimiento de una serie de incentivos externos para que el chico/a estudie: "si apruebas te compro unos patines"; "si no apruebas no sales de vacaciones"; "ya puedes estudiar si quieres ser alguien en la vida". **La angustia ha pasado a ser hoy día base de la educación y ella es origen de gran cantidad de problemas escolares.**

Sabemos, desde hace mucho tiempo, que la mente no puede funcionar bien si es presa de angustia.

Se preconiza mucho sobre la importancia de adaptar la escuela a los niños, pero lo cierto, es que entramos en un trimestre en que muchas cabezas van a movilizarse de lante de unos apuntes y de un libro de texto para intentar memorizar y repetir su contenido, de arriba abajo y de abajo arriba, para después poder trasladarlo a un papel, al dictado de las preguntas del profesor.

A pesar de la reforma de los métodos de enseñanza, procedimientos de evaluación, formación del profesorado, materiales escolares innovadores, etc..., un fuerte porcentaje de chicos/as "fracasa" (suspende, repite, abandona...).

Surge, entonces, la pregunta: **¿Qué pasa con los chicos de hoy?, ¿es que son tan pocos los que valen para estudiar?**

Se habla de que los chicos no saben estudiar, que no aciertan a organizarse y enfrentar un "estudio eficaz". Las instituciones organizan cursos sobre Técnicas de Estudio, incluso en vacaciones o fines de semana, como posible remedio. Desde luego, tener un método y organizarse es importante pero la técnica, por sí sola, no es suficiente.

Es muy difícil apartarse de la tradición y costumbres escolares. Lo que sigue siendo importante es aprobar y, si es posible con nota.

¿Qué nos dicen las notas?. Parecen indicarnos que el chico/a "vale o no vale" pero ¡cuidado!. Las notas nada dicen de la APTITUD; de la inteligencia; de si el chico es apto o no apto para estudiar. Sí nos dicen de su ACTITUD ante esta actividad.

¿Y qué creemos que es el Estudio?. Parece existir una tendencia a separar: Epoca de estudio (obligación y deber de los chicos) de época de trabajo (obligación de los adultos). Pero, esta actividad es algo que no se acaba nunca y que tiene que ver con la actitud que cada uno de nosotros mantenemos ante la vida. Para el chico, nada resulta más tentador que imitar a los adultos. Si este no tuvo ninguna ocasión de imitar las actividades intelectuales de sus padres, en el colegio podrá emular al profesor. Veamos un ejemplo: si el niño crece en una familia con cierta afición hacia la música es muy probable que de adulto le guste escucharla y sepa apreciarla. La ACTITUD, por tanto, tiene que ver con lo que se ve y se vive en familia.

Todo este conjunto de reflexiones se transforman en una pregunta: **¿qué actitud mantenemos nosotros, los adultos que rodeamos al niño, ante el saber, ante el estudio?, ¿Qué hay de esa actitud de curiosidad, de pregunta ante la vida que nos lleva a interesarnos por cosas más allá del trabajo, simplemente por el placer de aprender y de descubrir?**

En muchas ocasiones, la actitud de los adultos parece consistir en que los chicos deberían hincar los codos sobre la mesa y que nosotros, padres y profesores, deberíamos cuidar de

que no les apartaran de ahí. Se les insiste con la mejor intención porque las notas nos asustan, después de lo que día a día leemos en la prensa o escuchamos en los telediarios.

Y el chico pregunta "**¿Para qué quieres que estudie?**", "**¿Qué quieren de mí, la nota, el aprobado?**". El problema de toda enseñanza consiste en estimular la curiosidad de los estudiantes al mismo tiempo que se les transmite la convicción de que podrán satisfacer parte de dicha curiosidad leyendo y estudiando. El sistema de exámenes está en pie y no es posible eludirlo. Los adultos de hoy pasamos por ese sistema. Si hoy alguien me preguntara sobre los afluentes de algunos ríos que estudié, sería incapaz de contestarle. A menos que realice un trabajo muy especializado nunca recordaré cuáles son los principales productos que exporta o importa tal o cual país. ¿Por qué?, ¿Por una mala técnica de estudio?. No, porque detrás del interés de contestar correctamente la pregunta de un examen no había más.

¿Cómo podemos restituir un sentido a las horas de estudio que vaya más allá de la nota, del aprobado?.

Es muy difícil que se genere esa ACTITUD si en casa no vive cierta inclinación hacia el saber, hacia los libros. Con esto no quiero decir que los padres tengan que estudiar. Si en el hogar percibe un gusto por la lectura (novelas, periódicos...) por el comentario de noticias o de cierto artículo de un dominical... Esto ya implica cierto ambiente de tranquilidad, de reflexión. Significa tener una

experiencia de estudio en casa.

Con frecuencia oímos a los muchachos decir: "Que pesados son"; "ya me han dado la charla". ¿Qué nos quieren decir?. El chico ve lo que lo que hacen sus mayores y analiza lo que se le dice: "niño estudia", "niño aprueba". Lo que se le dice no es lo mismo que lo que se transmite. **Transmitir tiene que ver más con la vivencia, con el ejemplo; con lo que no se dice pero se muestra con el acto.** Quizás, pocas veces nos ven leer, dialogar sobre alguna noticia que nos llame la atención...

Si los padres y profesores hacen hincapié, solamente, en los logros académicos; si consideramos las notas y la buena trayectoria escolar, como metas por sí mismas, sin preocuparnos de si el chico/a sabe dar a sus lecciones un sentido más amplio dentro del conjunto de su vida, entonces puede que el chico reaccione con apatía o por amenaza, ya que las notas no le parecerán un objetivo que justifique el esfuerzo de aprender. En la escuela, la tarea principal sigue consistiendo en la obligación de estudiar materias. Pero los mayores podemos tratar de promover un sentido más allá del libro de texto, sin olvidar que éste únicamente es un medio y no el más eficaz de transmitir el placer de conocer, de seguir aprendiendo siempre, es decir, **la curiosidad**, la capacidad de asombro que, en definitiva, es lo que nos mantiene vivos.

ROSA FERNANDEZ

Consulta: 459 71 63



C/ VILLAAMIL, 42 - 1ª PLANTA • Tlf. 311 53 13 - FAX 450 64 54

La **ASESORIA VILLAAMIL, S. L.** anuncia a sus clientes y amigos su cambio de domicilio.

La propia actividad y acogida prestada por nuestros clientes ha hecho necesaria una más amplia y cómoda instalación. Estamos como siempre a su entera disposición y desde el día 1 de abril actual en:

PUBLICIDAD
N
D
EN
CUA
DE L
30
EL N
Q
N
"J
SÓ
LA PE
LA M
Bo
ABR

DEHESA de la VILLA

GUIA UTIL DEL HOGAR POR ESPECIALIDADES

 450 45 93

**EL
PUBLIERROR**

**JUEGUE
CON
NOSOTROS**

NUMERO DE LA REVISTA

EN COMBINACION CON LOS
CUATRO ULTIMOS NUMEROS
DE LA LOTERIA NACIONAL DEL
30 DE ABRIL DE 1994
EL NUMERO PARA EL SORTEO ES EL
QUE FIGURA EN LA PORTADA

¡SUERTE!

**NOTA: Los errores de
"Juegue con nosotros"
sólo se encuentran en la
publicidad.**

de 50.000 a 150.000 ptas en premios

Si además encuentra los diez errores y nos envía relleno el adjunto boletín

Para que su revista sea premiada tiene que coincidir en sus cuatro últimas cifras con el primer premio de la Lotería Nacional que se anuncia en la misma, su premio será de 50.000 pesetas, pero si además Vd. nos devolvió relleno el boletín del PUBLIERROR con las diez erratas introducidas en los distintos espacios de publicidad, su premio será de

150.000 pesetas y que Vd. podrá invertir en cualquiera de los establecimientos que colaboran con sus anuncios a la realización de DEHESA DE LA VILLA, su revista.

Si la suerte le favoreció debe Vd. dirigirse a la dirección de DEHESA DE LA VILLA, donde se le entregarán bonos sellados de 2.000 pesetas por el importe total del premio.

ERRORES DEHESA

ERROR	PAG.	CONCEPTO
1		
2		
3		
4		
5		
6		
7		
8		
9		
10		

Nombre Apellidos
Dirección Localidad
Teléf. Nº de orden para el sorteo

LA PERSONA CUYA REVISTA COINCIDA CON LOS CUATRO ULTIMOS NUMEROS DE LA LOTERIA NACIONAL DEL SABADO INDICADO EN LA MISMA, SERA OBSEQUIADA CON UNA CENA PARA CUATRO PERSONAS POR GENTILEZA DE MESON GALLEGO, PREVIO AVISO.

Gallego I

C/ Müller, 35
Teléfonos 579 36 23
579 08 04



Gallego II

Plz. Remonta, 13
Teléfonos 579 00 61
579 07 69

Gallego III

Plz. Remonta, 7
Teléfonos 571 10 66
571 49 10

**BODAS, COMUNIONES, BANQUETES, FIESTAS
FAMILIARES Y COMIDAS DE EMPRESA**

28039 - MADRID

GUIA UTIL DEL HOGAR

EL TELEFONO DE LA SOLUCION



ADMINIST. FINCAS

ADMINISTRADOR DE FINCAS

COLEGIADO

Juan Ramón Rodríguez
TEL.: 442 92 31

ASESORIAS



Centro Cultural
JULIO CORTAZAR
Tels.: 373 45 18 - 373 43 75
Avda. Antonio Machado, 22
28035 MADRID

ASOCIACIONES

CENTRO SOCIAL SAN NICOLAS

C/ Sánchez Preciado, 43
Tel.: 450 76 10

Asociación de Vecinos Barrio Unido de Valdezarza

Armenteros, 27 - Tel.: 450 30 30

Asociación de Vecinos Paloma Dehesa de la Villa

Artajona, 39 - Tel.: 450 28 60

Asociación de Vecinos de la Colonia de Policía Nacional

Gral. Cárdenas Campos, Local 19
Tel.: 450 51 98

Asociación de Vecinos Ciudad de los Poetas

Valderrey, 5 - Tel.: 316 38 58

Asociación de Vecinos BARRIO PENABEL

Doroteo Benache, 6
Tel.: 209 14 95

Asociación de Vecinos San Nicolás Dehesa de la Villa

Sánchez Preciado, 36

A.V. La Flor Asesoría Jurídica

CONSULTA DE ABOGADO
Miércoles de 19,30 a 20,30 h.
Plaza de Redondela nº 10

ASOCIACION MUJER Y PROGRESO

(Centro Cultural Julio Cortázar)
Antonio Machado, 20

FOTOGRAFIA



BAUTIZOS BODAS COMUNIONES

CON SUS RECODATORIOS
OBSEQUIO DE UN POSTER 30 x 40
GRAN VARIEDAD EN RECUERDOS, TARJETONES,
PARA BAUTIZOS, BODAS, COMUNIONES, CUMPLEAÑOS, ETC.

REPORTAJES - FOTOGRAFIA INDUSTRIAL

TELEFONO ESTUDIO: 311 39 98 - 733 28 46 - 450 25 77
VILLAAMIL, 7 - 28039 MADRID

AUTOMOVIL

REPUESTOS VILLAAMIL

Seat - Renault - Citroën - Talbot - Ford
Recambios - Accesorios - Neumáticos
VILLAAMIL, 31 - Tels.: 311 41 08/30/31

LUNAS BLASAN

Para automóviles
nacionales y
xtranjeros

TALLERES:
Agustín de Bethancourt, 15
Tel.: 554 18 64

DEHESA DE LA VILLA

LA REVISTA DEL BARRIO

¡PENSANDO EN USTED!

ELECTRODOMESTICOS

ELECTRODOMESTICOS CUBILLAS

Su tienda de confianza
San Restituto, 7 - Tel.: 459 61 03

CLINICAS



CLINICA DENTAL DOAR, S.A.

Tratamiento sin dolor - Presupuestos sin coste
San Restituto, 25 - Tel.: 450 89 05

ENSEÑANZA

CENTRO DE ESTUDIOS MUSICALES CIUDAD DE LOS POETAS

PIANO, SOLFEO, GUITARRA, JAZZ
CLASES ESPECIALES PARA NIÑOS
San Gerardo, 36 - Tlf. 31 6 40 61

ELECTRONICA ZENNER

REPARACIONES
TV COLOR Y NEGRO
Videos, Antenas Individuales y Colectivas,
Porteros automáticos
Presupuestos gratuitos - No cobramos visita
San Restituto, 11 - 28039 Madrid - Tel.: 459 61 07

CONGELADOS

VARICES Y CAPILARES

ELIMINACION RADICAL SIN OPERACION

OBESIDAD - CELULITIS

MEDICINA HOMEOPATICA
TRATAMIENTOS REJUVENECEDORES

CLINICA D.ª HERRAIZ

C/ Gral. Oraá, 68 - 1.º ☎ 562 22 19

PALACIOS

Congelados y Precocinados
Le ofrece a Ud. su esmerado servicio a
domicilio, restaurantes y afeterías

PRECIO, CALIDAD Y SERVICIO

GALERIA VILLAAMIL
Alonso Núñez, 4

Puesto número 8
Tel.: 311 35 33

AR ION

POR ESPECIALIDADES

SIEMPRE A SU SERVICIO - 450 45 93

CARAMELOS - REGALOS

Alexandra
• GRAN COTILLON •

CARAMELOS -FRUTOS SECOS
Amplia gama en regalos
Recordatorios para bodas, comuniones, bautizos, etc.
Finos detalles para todas las edades

BOLSAS, REGALOS DE CUMPLEAÑOS, COMUNIONES, ETC.
RESERVAS CON TIEMPO POR TELEFONO

Abierto de 9 a 14 y de 17 a 21 incluidos domingos y festivos
Francos Rodriguez, 21 Tel.: 311 68 11

CRISTALERIAS

CRISTALERIA MADRILEÑA S.L.

INSTALACIONES Y TRABAJOS DEL CRISTAL
•LUNAS BISELADAS-VIDRIERAS ARTISTICAS-MARCOS Y
MOLDURAS-ESPEJOS-MURALES-VITRINAS-DECORACION-GRABADOS

EXPOSICION Y VENTA: Francos Rodriguez, 64 - Tel.: 459 58 29
OFICINAS Y TALLERES: Lorenzana, 12 - Tels.: 459 59 81/87

JOYERIAS

**JOYERIA
RELOJERIA
PLATERIA**

La Palma

- GRAN SURTIDO EN REGALOS A LOS MEJORES PRECIOS
- ESPECIALIDA EN COMPOSTURAS

FRANCOS RODRIGUEZ, 19
TELEFONO 311 28 81

PESCADERIAS

**Pescadería
PANIZO**

Precios sin competencia
San Restituto, 15 - Tel.: 450 43 05

FLORISTERIAS

 DECORACIONES
PLANTAS
FLORES
RAMOS DE NOVIA
CORONAS
CENTROS

FRANCISCO ROSA

FLORISTERIA
Villaamil, 45 - Teléfono 311 40 88
Fax: 450 82 06
28039 MADRID

ELECTRONICA Y ELECTRICIDAD

Panasonic/Technics

SERVICIO TECNICO TV - VIDEO
CAMARAS - FAX - TELEFONI

Lorenzana, 15 - Tels.: 459 94 02/450 69 00 - 28039 Madrid



PRODUCTOS TIPICOS ARABES

Yasmina

PRODUCTOS DE IMPORTACION PAISES ARABES

EDITORIAL VIDEO-CLUB
PRENSA
TRADUCCION

ARTS. DE REGALO Y ALIMENTICIOS
MUSICA ARABE, CLASICA Y MODERNA

زوروا ياسمينا
موسيقى - ثقافة
ترجمة - تجارة

VISITENOS • MEJORES PRECIOS
San Restituto, 22 28039 Madrid

PASTELERIA

HORNO PROPIO

Ros Mar

REPOSTERIA • PASTELERIA • CONFITERIA

artas de encargo: Bautizos, Comuniones, Bodas, etc.

Horario: de 8 a 14:30 y de 16:30 a 21 - Domingo: de 9 a 15 horas

Lope de Haro, 18 Tel.: 570 48 23

PAN DEL DIA

MUEBLES

Miguel muebles

DISEÑO MODERNO
Mobiliario del Hogar
Presupuesto sin compromiso
VILLAAMIL, 31 - TEL: 311 41 33

PUERTAS

DOMATE TODO EN PUERTAS

ARMARIOS EMPOTRADOS - MAMPARAS DE BAÑO
MUEBLES DE COCINA - CUBRE RADIADORES

Avda. Juan Andrés, 32 post. - Tel. 373 72 70 - 28035 MADRID
Junto al Colegio Lepanto

¡INCREDIBLE!
PUERTAS MACIZAS
DESDE 18.000 PTS!



MASEL, S.A.

Suministrador de:
SIEMENS, OSRAM
SPRECHER + SCHUH

Distribuidor primeras marcas del ramo eléctrico industrial y doméstico.
Grandes descuentos a Industriales, Comunidades de Propietarios y lectores de Dehesa de la Villa

Madrid de Suministros Eléctricos
Pº de la Dirección, 28
28039 Madrid
Tels. 311 11 25/31 26/51 26 - Fax 311 34 39

GOTERAS

¿TIENEN GOTERAS? LLAMEN A TIMPER, S. L.

- * Impermeabilizamos y aislamos terrazas, jardineras, etc. *
- * GARANTIA 10 AÑOS *

PRESUPUESTOS SIN COMPROMISO

**** PAVIMENTOS PARA GARAJES ****

REFERENCIAS DE OBRAS REALIZADAS

FACILIDADES DE PAGO
Teléf. 459 27 04
Avda. Doctor Federico Rubio y Gali, 88

GUIA UTIL DEL HOGAR



EL TELEFONO DE LA SOLUCION

PERSIANAS

PERSIANAS OLMEDA 40 años a su servicio

VENTA Y REPARACION DE TODA CLASE DE

PERSIANAS

E INSTALAN PERSIANAS
SE CIERRAN TERRAZAS
PERSIANAS CON MOTOR

PRESUPUESTO SIN COMPROMISO

Tels.: 373 35 89 - 316 58 48

Joaquín Lorenzo, 70 (Final de Antonio Machado)

FANTASIA
GRADULUX
STORES
VERTICALES
TERMICAS
EN ALUMINIO

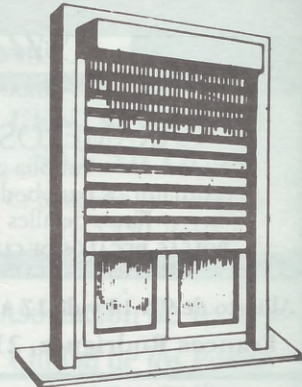

Amplia gama de colores

MATERIALES DE CONSTRUCCION

AZULEJOS Y SANEAMIENTOS

Pedraza, S.A.



Villaamil, 79	Tel.: 450 03 27
Isla de Arosa, 21	Tel.: 739 05 91
Ofelia Nieto, 75	Tel.: 450 52 05
Ofelia Nieto, 83	Tel.: 450 88 00
Tres Cantos (Ctro. Cial Latores, 2)	Tel.: 803 82 44
Herrerías, 10	Tel.: 803 21 19

REPARACION AUTOMOVILES



REPARACION GENERAL DE AUTOMOVILES

NEUMATICOS - CHAPA Y PINTURA
EQUILIBRADO ELECTRONICO

SAN ANTONIO, 5
(Metro Alvarado) •Tel.: 533 55 84
28020 MADRID •Fax: 533 55 84

Talleres J. Cruz

CARBURACION,
PUESTA A PUNTO
INYECCION,
FRENOS,
DIRECCIONES
Y USPENSIONES

Jerónima Llorente, 26
Telf. 459 08 21 - 28039 MADRID

LUNAS PARA AUTOMOVILES

Autos Lunas LA VAGUADA

Lunas para Automóviles • Techos Solares
Láminas Antisolares • Autorradios • Alarmas
Servicio de Grúa • Radio-Teléfonos
Cargas de Aire Acondicionado
Mecánica en General

Avda. Monforte de Lemos, 142

Tels.: 373 72 32 - 386 47 99 - 386 17 84

¿BUSCA TRABAJO?

**MULTINACIONAL SELECCIONA PERSONAS
AMBOS SEXOS PARA DESARROLLAR TRABAJO
DE ASESORAMIENTO FINANCIERO**
Pilar Fernández - Tlf. 325 54 10

HORNO DE PAN

HORNO DE PAN

HORARIO
CONTINUO
8 a 21 HORAS
RESERVA
DE PEDIDOS



VILLAAMIL, 52
TEL.: 311 63 81
SERVICIO A
DOMICILIO

BOLLERIA - REPOSTERIA - PASTELERIA -
PAN CALIENTE DEL DIA - FABRICACION PROPIA

PSICOANALISIS Y SALUD

CONSULTA DE PSICOLOGIA, PSICOTERAPIA Y PSICOANALISIS

Esther Villahoz

Manuel Broco

- Depresión, angustia, estrés, miedos, obsesiones, inseguridad.
- Problemas sexuales, insatisfacción, eyaculación precoz.
- Anorexia, obesidad, palpitaciones, dolor de cabeza, mareos.
- Problemas familiares, de pareja y de relación interpersonal.
- Psicoterapia de niños y jóvenes, problemas escolares.
- Psianálisis individual.

CONSULTAS PREVIA CITA ☎ 450 33 85

C/ La Rábida, 4 - 2º A (esq. Dr. Federico Rubio)

AR POR ESPECIALIDADES

ON SIEMPRE A SU SERVICIO - 450 45 93

ESPECIAL RESTAURACION

HOSTELERIA

ESPECIALIDAD EN PAELLA

JUDIAS CON PERDIZ

BAR - RESTAURANTE



La Toledana

CONFORTABLES SALONES

ESMERADO SERVICIO

Vista a la Moraleja, 1 • Teléf. 358 38 61 • FUENCARRAL, pueblo (Madrid)



RESTAURANTE TIPICO SIRIO

DEGUSTE LA AUTENTICA COCINA SIRIA HECHA CON LA PACIENCIA ORIENTAL MEDITERRANEA Y SERVIDA CON LA HOSPITALIDAD ARABE

C/Pechuan, 6 • Metro Cruz del Rayo • RESERVA DE MESAS ☎ 562 77 18 • 28002 MADRID



fundado en 1978

El Viejo Almacén de Buenos Aires

RESTAURANTE TIPICO ARGENTINO

TERRAZA DE VERANO

Tangos en vivo con Bandoneon y pareja de baile
CERRADO DOMINGOS NOCHE Y LUNES

C/ VILLAAMIL, 277 - Reservas 316 13 17 - 373 61 17



LA PUBLICIDAD EN DEHESA DE LA VILLA

ECONOMICA Y RENTABLE

¡ESTE ESPACIO LE ESPERA!

"JUEGUE CON NOSOTROS"

de 50.000 a 150.000 pts. en premios

(vea en pág. 11 como conseguirlo)

E. INFANTIL

E. PRIMARIA - EGB

COMEDOR - ACT. DEPORTIVAS

LICEO SOROLLA

HOMOLOGADO - MIXTO

NUEVA ZELANDA, 21 - TEL. 316 43 27 - 28035 MADRID
ALONSO CASTRILLO, 22 - TEL. 570 64 64 - 28020 MADRID

BUP - COU

SELECTIVIDAD

IDIOMAS - INFORMATICA

PUBLICIDAD EN DEHESA DE LA VILLA ANUNCIESE EN NUESTRA REVISTA ¡ LE SERA RENTABLE!

CONSULTE A NUESTRO ESTABLECIMIENTOS COLABORADORES

BANDEROLAS DE SERIE PUBLIDEHS

SUPER OFERTA DE PRIMAVERA- SOLO POR TRES MESES

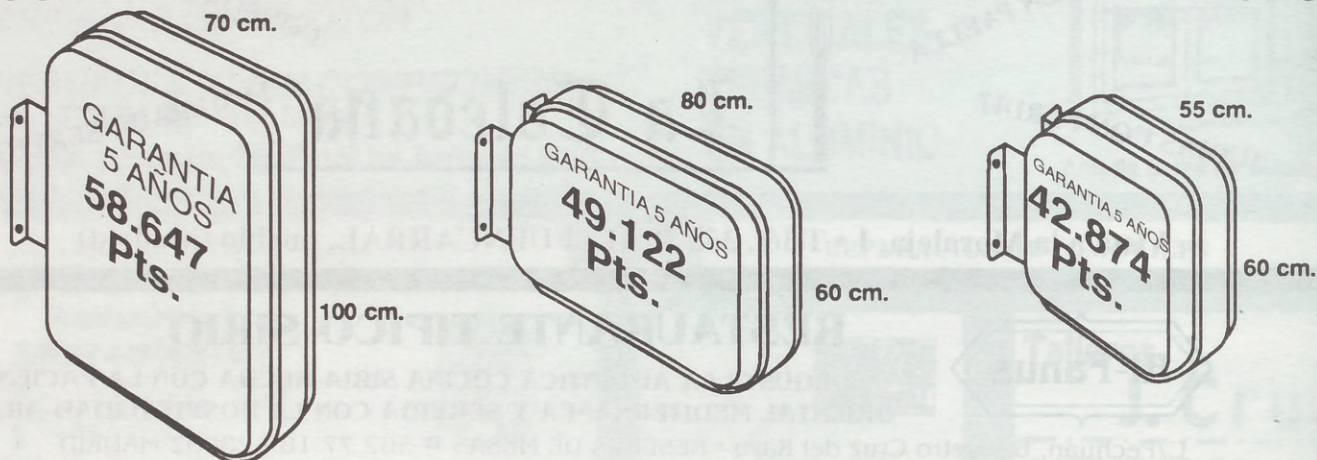

PRECIO SIN IGUAL • VEA COMPETENCIA

CARACTERISTICAS:

- Marco de aluminio, cantos romos.
- Carátulas de metacrilato blanco opal MOLDEADAS.
- Iluminación mediante 2 equipos fluorescentes.
- **Colocación en 48 horas • 5 años de garantía •**

TODO EN
ROTULACION
Y PUBLICIDAD

PUBLIDEHS - ROTULOS, S.L.
PUBLICIDAD Y ROTULACION

ADHESIVOS
ROTULOS
SEÑALES

C/ CASTILLEJOS, 6 - TEL.: 450 45 93 - 28039 MADRID



T. C. V., S. A.

CONSTRUCCIONES
REFORMAS Y DECORACION
CUBIERTAS Y FACHADAS

TRABAJOS A COMUNIDADES • PRECIO FIJO Y FINANCIACION
REHABILITACION EN GENERAL • COMIENZO INMEDIATO
LOCALES Y VIVIENDAS • PROYECTOS Y LICENCIAS
CALEFACCION • ELECTRICIDAD • GARANTIA CON POLIZA

☎ 373 77 75 - 311 15 54

PASEO DE LA DIRECCION, 28 - 28039 MADRID

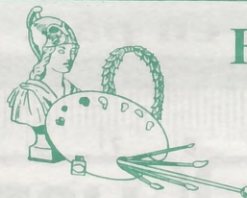

**ESTUDIO
ATENEA**

• DIBUJO Y PINTURA
• ADULTOS Y NIÑOS

TODAS LAS TECNICAS
- OLEO, ACUARELA, ACRILICO, PASTEL, GOUACHE.
- DIBUJO AL CARBON, LAPIZ, SANGUINA.
- RETRATO, PAISAJE, ILUSTRACION, ETC.

(Tardes y sábados por la mañana)

INFORMACION: TLF: 316 27 80

El estudio está situado en C/ VALDERRODRIGO, 47 - 3º C

FARMACIAS DE GUARDIA

FARMACIAS DE GUARDIA DEL 10 DE ABRIL AL 10 DE MAYO DE 1994

ABRIL

DIA 10

Oviedo, 35
Ramón Gómez de la Serna, 99
Avda. Betanzos, 8
Bravo Murillo, 306
Nuestra Sra. de Valverde, 71
Dr. Federico Rubio y Galí, 68
Princesa, 62
Fuencarral, 114
Palma, 75
Gral. Alvarez de Castro, 42

DIA 11

Fermín Caballero, 51
Gral. Cabrera, 23
Müller, 49
Explanada, 23
Plaza España, 18
Ponzano, 31

DIA 12

Comandante Zorita, 48
Valderrey, 53
Villa Marín, 4
Altamirano, 14
Ponzano, 43

DIA 13

Gral. Moscardó, 35
Marcelina, 33
Pico Balaitus, 16
Andrés Mellado, 1
Ríos Rosas, 14

DIA 14

Ginzo de Limia, 51
Pinos Alta, 16
Ponferrada, 35
Beatriz de Bobadilla, 11
Ríos Rosas, 50

DIA 15

Cardenal Herrera Oria, 275
Reina Victoria, 8
Aguilafuente, 1
Andrés Mellado, 49
Fernández de la Hoz, 63

DIA 16

Juan Andrés, 16
La Bañeza, 3
Lérida, 6
Bravo Murillo, 257
San Benito, 20
San Modesto, 42
Fernando el Católico, 74
Santísima Trinidad, 24
Martín de los Heros, 48
Divino Pastor, 28

DIA 17

Islas Aleutianas, 5

Orense, 29
Pza. Redondela, 3
Francos Rodríguez, 102
Nuestra Sra. de Valverde, 65
Paseo Dirección, 95
Fernando el Católico, 17
Conde de Cibera, 2
Princesa, 72
Zurbano, 54

DIA 18

Capitán Haya, 18
Francos Rodríguez, 80
Melchor Fdez. Almagro, 84
Cea Bermúdez, 15
Maudes, 38

DIA 19

Capitán Blanco Argibay, 45
Melchor Fdez. Almagro, 12
Pedro Rico, 27
Andrés Mellado, 15
Sandoval, 4

DIA 20

Dr. Federico Rubio y Galí, 42
Carmen Montoya, 14
Vereda de Ganapanes, 33
Ventura Rodríguez, 13
Santa Engracia, 163

DIA 21

Bravo Murillo, 108
Fermín Caballero, 76
Orense, 83
Fernández de los Ríos, 40
Ponzano, 69

DIA 22

Cardenal Herrera Oria, 169
Antonio Machado, 17
Mártires de la Ventilla, 68
Juan Vigón, 9
Trafalgar, 35

DIA 23

Monforte de Lemos, 151
Isla de Arosa, 21
Olite, 48
Carmen Portones, 7
Pza. Alcira, 16

San Francisco de Sales, 35
Monte Esquinza, 25
Fernández de los Ríos, 53
Sagasta, 5

DIA 24

Carolínas, 3
Orense, 59
Alfredo Marquerie, 23
Finisterre, 17
Isla Malaita, 7
Boix y Moret, 14
Gonzalo de Córdoba, 14

Princesa, 16
Modesto Lafuente, 53

DIA 25

Garcinuño, 31
Palencia, 2
Ramón Gómez de la Sena, 79
Acuerdo, 38
Cea Bermúdez, 4
Juan de Austria, 1

DIA 26

Francisco Gervás, 12
Isla Tavira, 22
Bravo Murillo, 75
Almagro, 11

DIA 27

Barón del Castillo, 2
Fermín Caballero, 29
Lazaga, 9
Islas Filipinas, 4
Covarrubias, 20

DIA 28

Alvarado, 18
Sangenjo, 29
San Bernardo, 39
Gral. Martínez Campos, 22

DIA 29

Gavilanes, 10
Hernani, 19
La Bañeza, 43
Ferraz, 33
Eloy Gonzalo, 31

DIA 30

Gral. Moscardó, 3
Isla de Ons, 22
Ribadavia, 27
Cerro del Castañar, 74
Julio Palacios, 2
Villaamil, 78
Marqués de Urquijo, 27
Santa Engracia, 40
Fernando el Católico, 10
Fortuny, 12

MAYO

DIA 1

Pinos Alta, 92
Ribadavia, 8
San Raimundo, 13
Marqués de Viana, 20
Paseo de la Castellana, 245
Pza. Puerto de la Cruz, 1
Domenico Scarlatti, 3
Alcalá Galiano, 8
Arcipreste de Hita, 14
Carranza, 9

DIA 2

Isla Cristina, 9

San Enrique, 18
Sánchez Preciados, 21
Arroyo, 12
Pedro Rico, 49

DIA 3

Celanova, 1
Infanta Mercedes, 79
Molins de Rey, 4
Galileo, 69
Alonso Cano, 69

DIA 4

Basílica, 17
Capitán Blanco Argibay, 128
Manresa, 44
San Bernardo, 115
Alonso Cano, 9

DIA 5

General Aranda, 7
Isidro Fernández, 11
Valderrey, 7
Luisa Fernanda, 17
Raimundo Fdez. Villaverde, 16

DIA 6

Alfonso Rodríguez Catelao, s/n
Juan de Olías, 3
Quintana, 20

DIA 7

Bravo Murillo, 339
Sarriá, 56
Alonso Nuñez, 31
Avila, 33
Sabadell, 86
Marqués de Urquijo, 15
Fernández de los Ríos, 20
Dos de Mayo, 6

DIA 8

Capitán Haya, 5
Sandalio López, 32
Sangenjo, 5
Raimundo Fdez. Villaverde, 33
Velayos, 26
Reina Victoria, 44
San Juan de la Cruz, 3
Blasco de Garay, 5
Fernando el Santo, 5

DIA 9

Dr. Federico Rubio y Galí, 8
Cándido Mateos, 10
Ramón Gómez de la Serna, 123
Benito Gutierrez, 25

DIA 10

Cardenal Herrera Oria, 255
Jaén, 36
Paseo de la Castellana, 199
Gl. Quevedo, 6
Modesto Lafuente, 40

PIDE TU REVISTA EN LOS ESTABLECIMIENTOS COLABORADORES

LOS ESTABLECIMIENTOS QUE A CONTINUACION RELACIONAMOS, COLABORAN A LA DISTRIBUCION DE LA REVISTA "DEHESA DE LA VILLA". AGRADECEMOS SU GENTILEZA

CIUDAD DE LOS POETAS

- C.C. JULIO CORTAZAR
A. Machado, 22
- KIOSKO DE PRENSA
S. Gerardo, 23
- KIOSKO DE PRENSA
A. Machado, 28
- KIOSKO DE PRENSA
Valderodrigo, 8
- KIOSKO DE PRENSA
Final de A. Machado
- FERRETERIA LA ESCALERA
A. Machado, 29
- BAR BISTROT SACIONIA
A. Machado, 45



- BAR RIO CHICO
S. Restituto, 1
- MIGUEL MUEBLES
Villaamil, 31
- BAR MARTIN
S. Preciado, 22

FRANCOS RODRIGUEZ

- KIOSKO DE PRENSA
F. Rodriguez, 102
- KIOSKO DE PRENSA
F. Rodriguez, 84
- KIOSKO DE PRENSA
F. Rodriguez, 47
- CENTRO C. JUAN GRIS
F. Rodriguez, 100

PALOMA DEHESA DE LA VILLA

- KIOSKO DE PRENSA
A. M. de Alzaga, 9
- KIOSKO DE PRENSA
St. Angel de la Guarda
- CAMPO DE FUTBOL
DEHESA DE LA VILLA
A.M. de Alzaga s/n.

- PESCADERIA PANIZO
S. Restituto, 15
- PERIODICOS PILI
Armenteros, 24
- KIOSKO DE PRENSA
Villaamil, 15
- KIOSKO DE PRENSA
Villaamil, 51
- G. Cial. VILLAAMIL
Congelados Jesús
- C. S. SAN NICOLAS
Sanchez Preciado, 43

DR. FEDERICO RUBIO Y GALI

- KIOSKO DE PRENSA EMILIO
F. Rubio, 67

BRAVO MURILLO

- BLASAN S.A.
B. Murillo, 380
- BLASAN S.A.
Modesto Lafuente, 59

VALDEZARZA-VILLAAMIL SANCHEZ PRECIADO

- KIOSKO DE PRENSA
S. Restituto, 6

Y LAS ASOCIACIONES DE VECINOS DE SAN NICOLAS-DEHESA DE LA VILLA: PALOMA-DEHESA DE LA VILLA: BARRIO PEÑA-FIEL: CIUDAD DE LOS POETAS. BARRIO UNIDO DE VALDEZARZA Y SANTO ANGEL DE LA GUARDIA Y A.V. LA FLOR.

TELEFONOS UTILES

EMERGENCIAS

BOMBEROS	080
POLICIA	091
POLICIA MUNICIPAL	092
GUARDIA CIVIL	062
PROTECCION CIVIL	537 17 00
GRUA MUNICIPAL	458 75 12
AMBULANCIAS CRUZ ROJA	522 22 22
AMBULANCIAS MUNICIPALES	588 44 00
SEGURIDAD SOCIAL URGENCIAS	061
LA PAZ URGENCIAS	734 26 00
CLINICA PUERTA DE HIERRO	316 22 40
SERVICIO DE TOXICOLOGIA	562 04 20
FUNDACION AYUDA CONTRA LA DROGADICCION.....	900 16 15 15
ALCOHOLICOS ANONIMOS	532 30 30
COMISARIA UNIVERSIDAD	247 95 01
COMISARIA FUENCARRAL	730 17 99
COMISARIA TETUAN	315 54 06
TELEFONO DE LA ESPERANZA	459 00 50

DE INTERES GENERAL

AYUNTAMIENTO	588 10 00
AEROPUERTO DE BARAJAS	305 83 43
AUTO-RES	551 66 44

AYUDA EN CARRETERA	742 12 13
COMUNIDAD DE MADRID	532 55 04
CANAL DE ISABEL II	448 41 78
ELECTRICIDAD AVERIAS	
IBERDROLA I (IBERDUERO)	208 64 44
IBERDROLA II (H. ESPAÑOLA)	266 32 00
U. ELECTRICA FENOSA	570 19 99
E. MUNICIPAL TRANSPORTES	401 31 00
ESTACION SUR DE AUTOBUSES	468 42 00
ESTACION CHAMARTIN	323 15 15
IBERIA	411 25 45
METRO	435 22 66
RENFE	530 02 02
TAXI	
RADIOTAXI ASOC.	593 06 86
GREMIAL	447 51 80
TELETAXI	445 90 08
RADIO TAXI INDEPENDIENTE	405 12 13
TELERUTA	535 22 22
TELEGRAMAS POR TELEFONO	522 20 00
OBJETOS PERDIDOS	588 43 46

ROSA MORATO, UN EJEMPLO DE AMOR A LA VIDA

Tiene 102 años y nunca ha estado enferma.

Doña Rosa está sentada en un sillón y contempla con sus pequeños ojos pasar la vida a su alrededor. Sus recuerdos afloran a su mente y la hacen revivir momentos de su juventud congelados en el tiempo. Su cara está surcada de arrugas, y la da un aspecto de entender los misterios del Universo.

Doña Rosa nació en 1892, tiene 102 años, en Castillejos de Mesleón (Segovia), aunque se siente madrileña de corazón, puesto que la capital la adoptó a los diecisiete años. Desde hace cuatro años es nuestra vecina, residiendo en el barrio de Valdezarza.

- ¿Con quién vive, Doña Rosa?

- Con mis dos sobrinas que me cuidan y me tienen muy bien atendida. Yo estoy muy bien aquí. No me casé y no tuve hijos, pero mis sobrinos me quieren como si lo fuesen.

- ¿Cuándo llegó a Madrid y por qué?

- Un poco antes de los diecisiete años, pero con trece años dejé mi pueblo porque éramos muy pobres. Entré a servir en una casa y me daban tres pesetas al mes. Mis padres esperaban ese dinero que, junto con el que les daba mi única hermana, les permitía comer unos días.

- ¿Qué recuerdos tiene de la guerra?

- A mi me dejaron sola en la casa donde trabajaba y así pase la guerra. Estaba en un tercer piso y, cuando caían los obuses, me acurrucaba en un rinconcito. ¿Qué

más daba morir en el sótano que en el tercero?. Los rojos vinieron a buscar a los dueños y me preguntaron dónde estaban. Yo lo pasé mal, pero me dejaron sola.

- Y de novios, ¿qué nos cuenta?

- Pues sólo he tenido uno, con el que estuve diez años. Yo entonces vivía en Barcelona. Por aquellos tiempos fue cuando me hice mi primera foto, para dársela a él y que así me presentara a sus padres. Desde entonces no me he hecho ninguna, hasta el año pasado en el que, con lo del homenaje, me hicieron muchas. Yo les decía: "Parar ya, que me vais a desgastar la cara".

- Cuéntenos lo del homenaje.

- Me lo hicieron en mi pueblo el año pasado. Era una fiesta para los mayores y, como yo era la mayor del pueblo, me entregaron una placa los de la Asociación Cultural El Castillo. El alcalde, que es muy bueno, me leyó un discurso muy bonito y me emocioné. Toda mi familia me acompañó. Fue maravilloso.

- ¿Qué tal está de salud?

- Muy bien. Nunca he tenido enfermedades, tan sólo una gripe. Tengo mucho ánimo pero, cuando no me pueda valer por mi misma, le pido a Dios que se acuerde de mí.

- ¿Qué es lo que más le gusta hacer?

- El momento más feliz del día es cuando jugamos a las cartas: al julepe y al tute de peseta. Nos enfadamos mucho y regañamos con el juego, pero es muy divertido. También veo la tele. Me gustan mucho los toros, y siempre veo la misa de los domingos.

Doña Rosa es un milagro viviente, un ejemplo de amor a la vida y a los suyos. Una esperanza para cada día. Es la ancianita de los cuentos, y en ella reside un trocito de cada una de nuestras abuelas. Viéndola uno querría llegar a su edad. Conocerla es decir un rotundo sí a la vida.

S. RECIO

E. ALVAREZ-PALENCIA



EL MUSEO ROMANTICO

Un sueño de nostalgia perdido en el centro de Madrid. Traspasar sus puertas es entrar en otro siglo.

El Museo Romántico de Madrid guarda en sus salas una importante colección de muebles, cuadros, libros, grabados y otros objetos distribuidos de tal forma que permiten evocar aquel periodo histórico y los personajes que en el mismo vivieron, como el escritor Mariano José de Larra o los pintores Federico de Madrazo o Antonio Esquivel.

La creación del Museo Romántico se debe a la iniciativa del Marqués de Vega-Inclán, Don Benigno de la Vega-Inclán y Flaquer, quien realizó una gran labor en el desarrollo y conocimiento de la riqueza artística de España, al frente de la Comisaría Regia de Turismo, desde su creación

El museo se inaugura en 1924 con las obras regaladas por el marqués y otras muchas procedentes de donaciones particulares e instituciones. En 1944 y 1950 se acometieron nuevas reformas, adecuando el edificio a su nueva función de museo y recreando en sus salas el ambiente artístico, literario y costumbrista de la época romántica.

A lo largo de las numerosas salas puede cómodamente captarse el ambiente y la decoración del interior de una lujosa vivienda de la alta burguesía del siglo XIX, con una variada muestra de los mejores pintores de la época, una abundante galería de los personajes retratados por

típicas tertulias románticas, a la que concurrían personajes como el Duque de Sesto, Campoamor, Cánovas del Castillo, Bécquer, la Avellaneda y el general Martínez Campos. En este salón se encuentra un piano con una bella caja de maderas finas y el escudo real en su tapa, pues perteneció a Isabel II.

Uno de los rincones más evocadores es el "cuarto de Larra", lleno de recuerdos del malogrado "Fígaro", figura emotiva del Romanticismo español, presidida la sala por un retrato del gran escritor satírico, pintado por Gutiérrez de la Vega, junto a muebles y objetos personales.



Salón Principal

en 1911 hasta 1928. A él se deben también la fundación de la Casa del Greco en Toledo y la de Cervantes en Valladolid.

La idea del Museo Romántico surge en 1921, con la exposición celebrada en la Sociedad de Amigos del Arte de pinturas del siglo XIX donadas por el propio marqués para este fin. Más tarde, se instalará el museo en el Palacio de los Condes de la Puebla del Maestre, edificio neoclásico de fines del siglo XVIII, ampliado y reformado en el siglo XIX, situado en la calle San Mateo, en pleno centro histórico, muy cerca del Museo Municipal y de la Academia de Farmacia.



Salón de Literatos y Artistas

Federico de Madrazo, Antonio Esquivel y Gutiérrez de la Vega, entre otros, paisajes de Pérez Villaamil, obras de Eugenio Lucas, gran discípulo de Leonardo Alenza, como las famosas "sátiras del amor romántico", y otros lienzos de pintores románticos como Manuel Rodríguez "el Panadero", Valeriano Bécquer y Cabral Bejarano.

No falta en el museo un gran Comedor, cuyo techo ostenta un fresco de Juan Gálvez, con mobiliario y decoración de la época. El Salón de Baile, con el techo igualmente pintado al fresco como corresponde al gusto romántico, y una sillería de caoba que perteneció al ministro Antonio María Gabié, donde se reunía una de las

Un buen palacio del XIX, como este, contaba con capilla privada, en cuyo altar se muestra la pintura más importante del museo: un San Gregorio Magno pintado por Goya.

Tampoco falta en el museo una sala filipina, con muebles y objetos de aquellas exóticas islas, muy del gusto romántico, o el jardín con sus enredaderas y su pequeña fuente, que da una sorprendente paz y un sugestivo silencio en el corazón del viejo Madrid. (Museo Romántico. C/ San Mateo, 13).

E. Alvarez-Palencia
Sonia Recio

MUSEO DE LA CASA DE LA MONEDA

El día 17 de marzo se hizo una visita al Museo de la Casa de la Moneda, que se encuentra situado en la calle Doctor Esquerdo nº 36, y es uno de los más importantes del mundo. Esta fué organizada por la Asociación "Mujer y Progreso". El grupo estaba en la puerta del Museo a las 10 y media de la mañana. La visita duró aproxi-madamente una hora y tres cuartos, no tuvo una duración mayor debido a que, algunas salas del Museo, permanecen cerradas. A la entrada, y para guardar las medidas de seguridad del Museo, un guarda jurado nos hizo dejar el bolso a cada una de las visitantes en una mesa, que hay al lado de una puerta, por la que tuvimos que pasar una a una y luego ir recogiendo los bolsos. La puerta no era otra cosa que un detector de metales, y encima de ella había un letrero que ponía: "No pasar mujeres embarazadas, ni personas con marcapasos".

Después, un guía, nos fué enseñando el Museo: Sus orígenes, se sitúan en el siglo XVIII, y están vinculados a la figura de D. TOMAS FRANCISCO PRIETO, Grabador General de la Casa de la Moneda de S. M. el Rey Carlos III, y que fundó en 1771 una escuela de grabado, en la que formaba a los artistas que posteriormente habían de ejercer su oficio en la Casa de la Moneda de España e Indias. Mas tarde se adquiriría de su viuda su colección de dibujos, grabados, libros antiguos, monedas y medallas, los cuales, juntos con otros objetos pertenecientes a la Casa de la Moneda, constituyen las piezas iniciales del Museo. Este fué



gradualmente incrementando, sobre todo en los últimos 200 años, debido a adquisiciones, donaciones y a la propia producción de los talleres de la F.N.M.T.

La primera vez que el Museo se abre al público, fué en tiempos de Isabel II. Entonces estaba ubicado en la Plaza de Colón, y en 1964 se instaló en el lugar que hoy ocupa. Cuenta con importantes colecciones de monedas, medallas, troqueles, maquinarias y útiles de acuñación, billetes de banco, sellos, lotería, papel del estado, grabados y una Biblioteca Histórica con volúmenes del s. XVI al XIX.

Aunque la moneda tiene casi 2.700 años de antigüedad, su utilización es relativamente moderna, pues se recurría con frecuencia al cambio o trueque para poder realizar el comercio.

Los sistemas utilizados para la fabricación de la moneda, siguieron el siguiente orden: martillo, molino (tracción animal), sistemas mecánicos (máquinas de vapor) y sistema eléctrico.

La moneda ha ido evolucionando con el tiempo y acoplándose a las circunstancias económicas,

culturales e históricas de los países. En épocas de guerra las monedas eran más finas y más pequeñas, debido a la escasez de metal; también, en caso de necesidad, se recurría a fraccionar la moneda y seguía siendo válida, aunque con la mitad de su valor; entonces la moneda tenía el valor que representaba. También la moneda nos ha servido para comprobar la forma de vida, actitudes y trabajos de su época, por ejemplo por ellas vemos que los griegos eran muy artísticos.

Los cambios de gobernantes y reyes, también han sido recogidos por las monedas.

La historia de la moneda se encuentra representada en el Museo desde las primeras acuñaciones en el s. VII a.C., pasando por las series griegas y romanas. Destaca especialmente la colección de moneda hispánica.

La colección de moneda medieval tiene acuñaciones en oro de los reyes suevos, visigodos y representación de los reyes cristianos durante la Reconquista. En los Reyes Católicos monedas de oro de mucha pureza (24 quilates) y series del mundo musulmán.

Entre las monedas modernas, se encuentra en la sala 9, una moneda de Carlos V que es toda una curiosidad, y que se desconoce el motivo del porqué fué hecha así. Es un 8 escudos de oro, con incrustaciones de diamantes. Lo mismo las series de monedas modernas que las contemporáneas, se complementan con útiles de acuñación. Entre la maquinaria hay que destacar dos prensas de volante del s. XIX, movidas a brazo y la primera prensa que funcionó a vapor en España para acuñación de moneda, fabricada en 1856. Merecen especial mención los cincuentines de plata, piezas de 50 reales acuñadas por los Austrias, así como un CENTEN, moneda de oro de cien escudos, de 1623, ejemplar único.

También hay que mencionar la colección de medallas: cronológicamente inician la colección ejemplares del Renacimiento italiano. El s. XVIII es la época mejor

representada, por la vinculación de la Casa de la Moneda con la Escuela de Grabado de Tomás Francisco Prieto. En el s. XIX, destacan las plaquetas de estilo Art Nouveau y que prueban la difusión de este arte durante este siglo y principios del XX. Durante la década 1.960 a 1.970, queda patente la aportación que al arte medallístico han hecho los escultores contemporáneos, conservando el Museo ejemplares de todas las emisiones.

En cuanto a los billetes de banco, la colección es completísima. Desde los billetes más antiguos, los billetes chinos a partir del s. XII, fabricados en papel de arroz y corteza de morera, hasta los billetes de plástico que se fabrican en la actualidad en algunos países.

La colección de sellos no se encuentra expuesta en vitrinas; pero reúne prácticamente todo lo emitido en España desde Isabel II, así como sellos

extranjeros recibidos por intercambio con otros países. El Museo también guarda papel sellado, efectos timbrados, modelos que sirvieron como diseño previo de la elaboración de monedas y medallas, dibujos grabados y libros antiguos.

Entre sus actividades, cuenta con exposiciones temporales, laboratorio de restauración, Escuela de Grabado y Diseño Gráfico y programas de becas para investigación.

La visita terminó recabando la información necesaria para solicitar otra, pero esta vez no al Museo, sino a los talleres de la F.N.M.T. Cuando esto ocurra ya os lo iremos contando, así como el resto de actividades que vaya teniendo la Asociación.

M.R. PARATCHA

HOMENAJE A GABRIEL CELAYA

Mírate. Llevas así sentado tres años. Tú, que eras el ser más vital de Equis Ene, te has ido en un Vuelo Perdido. Yaces en el olvido de Hernani, en la Deriva del tiempo.

Escúchate. Ya no hay alabanzas, sólo frío y carcoma. Tu existencialismo está a prueba. Tus Movimientos Elementales en escena.

Querido Rafael, ¿qué te empujó a ser Cantos Iberos, a metamorsearte en Protopoesía?. Tú sólo sabrás de esta aventura que empujó por siempre a un exilio interior.

Siempre fuiste tremendamente prosaico. Marxista, a juzgar por muchos, cuando en realidad sólo era una máscara plasmada en Las Resistencias de un Diamante.

Y es que tú constante, con una eterna Marea de Silencio en tu Soledad cerrada. Siempre diciendo: Las Cosas como son, Las Cartas boca arriba -Tranquilamente Hablando- y lo Demás es silencio.

Tu poesía, Poesía Urgente, Música Celestial de tus Orígenes: El Norte.

Sumido en tu vejez desesperante, tu poesía te ayudaba a soportar la muerte, a esperarla sin miedo. Penúltimos Poemas, en tu último Celaya, tomando las palabras como centro, y en la palabra el ritmo y el sonido. Autor incorregiblemente prolífico, testigo excepcional desde los Espejos Transparentes de la historia de España, ¡Maldita la poesía concebida como un lujo cultural!. Tu poesía, poesía herramienta. Tú, por siempre, Gabriel Celaya.

SONIA RECIO

CITRÖEN XANTIA DIESEL Y TURBO D: EL ECLIPSE DEL SILENCIO

Hace algo más de un año que el Citroën Xantia está entre nosotros. El que ha venido llamándose el hermano menor del XM, ha crecido ahora con sus tres nuevas versiones Diesel y Turbo D. Los Xantia Diesel obtienen unos excelentes resultados en economía de utilización, consumo y placer de conducir. Incorporan un sistema de post-calentamiento, que se prolonga durante 180 segundos y funciona a temperaturas de motor inferiores a 60°C, lo que aporta una mejora al funcionamiento en frío del motor sobrealimentado y reduce las emisiones de contaminantes, disminuyendo el ruido de los pistones. Lo que se persigue ante todo es el silencio, algo que se aprecia en esta motorización diesel desde el momento del arranque.

El equilibrio obtenido entre las prestaciones más que satisfactorias de estos modelos -velocidad máxima de 160 km/h para la versión Diesel y de

180 km/h para la Turbo D- y sus reducidos consumos medios -6,2 y 6,5 litros por 100 km., respectivamente- demuestran el dominio adquirido por la marca en este tipo de motores.

Los motores de los Xantia Diesel responden a la protección del medio ambiente, en especial a lo que se refiere a circulación urbana. Sus niveles de emisión de partículas contaminantes no superan a los producidos por un vehículo de gasolina equipado con un catalizador de tres vías. Además, Citroën garantiza el reciclaje del coche al final de su vida, triturando aquellos elementos, como el plástico, no recuperables. El cálculo final es el de un automóvil reciclable al 95,4%.

En el aspecto estético, cabe destacar la línea original e indis-

cutiblemente Citroën. Las cifras Cx (Coeficiente de penetración en el aire) no son excepcionales, pero a cambio no encontramos ruidos producidos por el viento. La mecánica es, ante todo, silenciosa, y es potenciada por el conjunto del vehículo.

Los nuevos modelos -que se presentan en un acabado, X, para el Diesel, y en dos acabados, SX y VSX, para el Turbo D-, llevan de serie: dirección asistida, proyectores con doble óptica de superficie compleja, bombines antirrobo desembragables y una protección que impide el uso de ganzúas en las cerraduras de las puertas. Con el fin de incrementar la tranquilidad y el confort, estos modelos pueden disponer, según versiones, de una alarma perimétrica y volumétrica con supercondena.

Estas tres nuevas versiones disfrutan de todas las virtudes que caracterizan al Xantia y ofrecen unos interesantes precios: 2.290.665 ptas. para la versión X; 2.725.996 ptas. para la SX; y 3.068.040 ptas. para la VSX. Este es el precio de un eclipse.

SONIA RECIO



El deporte mes a mes

REGIONAL PREFERENTE GRUPO I

ASI VA LA LIGA

Con motivo de las vacaciones de Semana Santa, la liga hizo un alto en el camino los domingos 27 de Marzo y 3 de Abril.

Damos la clasificación y resultados de la jornada 26 de fecha 20-3-94.

CERCEDA 0 SAN FEDERICO 0

Cerceda: Requena - César, Toño, Quico, Molina - Gómez (Jorge), Pedro (Gustavo), Gabi, Roberto - Pablo y Oscar (Pacheco).

San Federico: Leal - Muñoz, Rodrigo, Agüado, Vila - Llorente, Eugenios (Martínez), Gómez (Quintana), Jiménez (López) - Casillas y Durán (Cristóbal).

Goles:

Arbitro: Pérez Sanz.

Tarjetas: Toño, Pacheco, Requena, Gabi, César, Vila, Jiménez y Rodrigo.

Expulsados Gabi, Llorente y Muñoz. En un partido importante para ambos conjuntos, las ocasiones de gol brillaron por su ausencia, y las jugadas de peligro se pueden contar con los dedos de una mano, y hasta sobrarían. Los jugadores se mostraron muy nerviosos, y el arbitro no supo cartar los esporádicos brotes de dureza.

MORATALAZ 0 FUENCARRAL 2

Moratalaz: Javi - Zoilo, Manuel, Manzano (Linares), Oscar (Coronado) - Dani, José Antonio, Juanan (José María), Juan Pablo - Reyes (Juan Pedro) y Manrique.

Fuencarral: Miguel - Pedro Paz, Castro (Camacho), Llorente, Carriles - Nano, Pedro, Oscar (Mario), Nevado (Freire) - Tino y José Mari (Alberca).

Goles: 0 - 1, m. 44: Nevado. 0 - 2, m. 47: Jose Mari.

Arbitro: Suárez García.

Tarjetas: Manuel, Zoilo, José Antonio y Castro.

El Moratalaz volvió a tropezar en su

feudo al caer derrotado frente a un Fuencarral que fue superior a los locales durante los noventa minutos. El partido fue malo, sin calidad ni emoción, debido al gran desequilibrio de fuerzas entre ambos equipos.

DINAMO ESTRECHO 1 COLMENAR VIEJO 0

Dinamo de Estrecho: Rafa - Kike (Baena), Julián, Fernando, Juan Manuel - Joaquín, Marcos Javier (Paquito), Iñiqui, Torres - Javi y Toni.

Colmenar Viejo: Arturo - Pinilla (Alberto), Fernando (González), Agustín, Rico - Ibáñez, Fermín, Del Valle, Julián (Sanz) - Javier y Félix (Juan Carlos).

Goles: 1 - 0, m. 90: Baena.

Tarjetas: Juan Manuel, Pinilla y González.

El Dinamo de Estrecho conservó los dos puntos en un partido muy disputado, que pudo llevarse cualquiera de los dos equipos. El Dinamo se presentaba con varias bajas, lo que aprovechó un Colmenar que presionó bien en el mediocampo. Sólo una jugada individual de Baena dió la victoria al cuadro local.

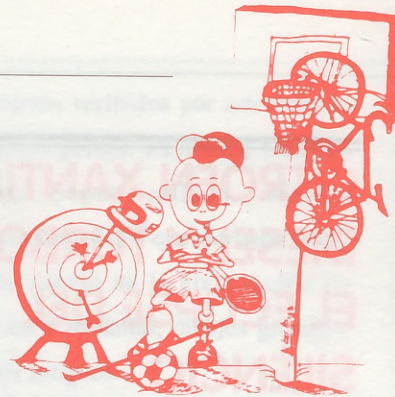

GRUPO I

- Roma 3; Loeches 6
- Barajas 0; Mejoreño 0
- Cerceda 0; San Federico 0
- Pinar Hortaleza 0; Espinilla 2
- Moratalaz 0; Fuencarral 2
- Coslada 4; Vallecas 1
- D. Estrecho 1; Colmenar 0
- Los Olivos 0; C. Villalba 4
- At. Velilla 0; El Pardo 6

CLASIFICACION

	J.	G.	E.	P.	F.	C.	Pts.
COSLADA	26	18	4	4	61	16	40+14
Fuencarral	26	15	7	4	50	19	37+11
Mejoreño	26	16	5	5	49	26	37+11
Barajas	26	13	9	4	37	21	35+ 7
Colmenar	26	13	8	5	43	20	34+10
C. Villalba	26	11	11	4	48	22	33+ 9
Espinilla	26	13	6	7	37	25	32+ 6
D. Estrecho	26	13	6	7	37	30	32+ 6
El Pardo	26	13	6	7	46	28	32+ 6
Vallecas	26	11	7	8	33	34	29+ 5
Roma	26	7	8	11	32	44	22- 6
Loeches	26	7	7	12	39	48	21- 5
San Federico	26	8	2	16	30	49	18- 8
Moratalaz	26	6	6	14	29	47	18- 8
Cerceda	26	5	6	15	22	35	16- 12
Los Olivos	26	4	7	15	19	49	15- 11
Pinar Hortaleza	26	3	5	18	22	53	11- 15
At. Velilla	26	2	2	22	13	81	6-20



El DINAMO DE ESTRECHO continua su linea ascendente encontrándose entre los nueve primeros empatado a puntos con el Espinilla y El Pardo, aunque le quedan aún algunos "HUESOS" que roer, desde aquí les deseamos mucha suerte.

LOS NIÑOS Y EL DEPORTE

Causa una inmensa satisfacción acercarse cualquier día a una de nuestras canchas de deporte y ver con que seriedad, orden, disciplina y coraje se encuentra uno con un manojito de preciosos crios/as entre los 7 y 9 años, benjamines y otros naturalmente algo mayores

alevines igualmente recién salidos del cascarón, pero con unas ansias de bien hacer que son un auténtico ejemplo para los mayores.

Uno se siente recompensado en su esfuerzo si es que algo hacemos por los demás, porque entiende que así podemos conseguir una juventud más sana e

integrada.

Vease un ejemplo en este pequeño conjunto, se trata de los ALEVINES B de la A. D. CIUDAD DE LOS POETAS, posibles figuras de un mañana no tan lejano. Es uno más de los miles que por suerte, hoy llenan los "campos" de nuestro país.



ULTIMA HORA

REGIONAL PREFERENTE GRUPO I

Por nuestra necesidad de cerrar la edición con alguna anticipación a la salida de la revista, damos información de cómo va la liga para nuestros equipos en la jornada 27 y a solo 6 jornadas del final de la Liga 93-94.

FUENCARRAL 3 COSLADA 0

Fuencarral: Miguel - Castro, Pedro Paz, Llorente, Carriles - Camacho, Pérez Asunción (Aurelio), Nano, Nevado (De la Obra) - Tino y José María (Juanjo).

Coslada: Juan Ramón - Gustavo, Barbero, Espejo, Cordero - Carreras (Peña), Julio, Adolfo, Charly - Lafuente y Javi.

Goles: 1 - 0, m. 80: Llorente. 2 - 0, m. 82: Aurelio. 3 - 0, m. 86: Aurelio.

Arbitro: Villalba Reneses.

Tarjetas: Castro, Carreras, Gustavo, Charly y al banquillo del Fuencarral. Doble amarilla a De la Obra

VALLECAS 0

DINAMO ESTRECHO 2

Vallecas: Julio - Barrio, Jorge, Paquito (Olivares), Goyo - Valentín (Tote), Vera (Argote), Angel, Beltrán - Miguel Angel y Chechu.

Dinamo de Estrecho: Rafa - Quique, Julián (Arroyo), Nando, José Manuel -

Torres, Javier, Iñaqui (Paquito), Joaquín (José María) - Javi y Toni (Andrés).

Goles: 0 - 1, m. 34: Toni. 0 - 2, m. 74: Javier.

Arbitro: Miguel Vicente.

Tarjetas: Goyo, Chechu, Iñaqui, Joaquín y Julián. Roja directa a Angel.

SAN FEDERICO 3

PINAR HORTALEZA 2

San Federico: César - Rafa, Rodri, Angel, Vila - Julio, Durán, Paco, Manolo (Alberto) - Casillas y Alfredo (Salva, Pitu).

Pinar de Hortaleza: Javi - Raúl, Ochoa, Santamaría, Durán (Fernando) - Peña (Castro), Díaz, Castaño, Rafa - Parrondo y Toño.

Arbitro: García Pollo.

Tarjetas: Durán, Paco, Alfredo, Javi, Peña y Raúl. Expulsados Alberto y Santamaría.

Goles: 1 - 0, m. 5: Durán. 2 - 0, m. 12: Casillas, de penalti. 3 - 0, m. 55: Durán. 3 - 1, m. 71: Toño. 3 - 2, m. 89: Rafa.

Como se aprecia en la clasificación, al Coslada que al principio parecía líder indiscutible, hoy se ve seguido de un Fuencarral que no está dispuesto a perdonar y en esta jornada le encajó al Coslada 3 soberbios goles y se coloca a 1 punto de su más peligroso adversario. ¿Será por fin en esta ocasión? ¡Aupa Fuenca! Merecido lo teneis.

El Dinamo se ha colocado en un comodísimo y honroso 8º puesto, una realidad en la que muchos no confiaban pero si su Directiva y dinámica afición. ¡Enhorabuena y adelante!

GRUPO I

El Pardo 5; Roma 1
Loeches 0; Barajas 0
Mejoreño 2; Cerceda 0
San Federico 3; P. Hortaleza 2
Espinilla 3; Moratalaz 2
Fuencarral 3; Coslada 0
Vallecas 0; D. Estrecho 2
Colmenar 2; Los Olivos 0
C. Villalba 3; At. Velilla 1

CLASIFICACION

	J.	G.	E.	P.	F.	C.	Pts.
COSLADA	27	18	4	5	61	19	40+14
Fuencarral	27	16	7	4	53	19	39+11
Mejoreño	27	17	5	5	51	26	39+11
Colmenar	27	14	8	5	45	20	36+10
Barajas	27	13	10	4	37	21	36+ 8
C. Villalba	27	12	11	4	51	23	35+ 9
Espinilla	27	14	6	7	40	27	34+ 6
D. Estrecho	27	14	6	7	39	30	34+ 8
El Pardo	27	14	6	7	51	29	34+ 6
Vallecas	27	11	7	9	33	36	29+ 3
Loeches	27	7	8	12	39	48	22- 6
Roma	27	7	8	12	33	49	22- 6
San Federico	27	9	2	16	33	51	20- 8
Moratalaz	27	6	6	15	31	50	18- 8
Cerceda	27	5	6	16	22	37	16- 12
Los Olivos	27	4	7	16	19	51	15- 11
Pinar Hortaleza	27	3	5	19	24	56	11- 15
At. Velilla	27	2	2	23	14	84	6- 20

HELIA

Estudios Astroológicos y de Cartomancia
Tel. 730 73 25



ARIES

Es el mes de su cumpleaños y el 20 de Marzo ha empezado el año Astroológico para todos, por lo tanto es un momento de renovación y de inicios. A partir del día 15 de Abril, Marte entra en el signo de Aries, por lo que se sentirán muy afectivos y eufóricos, pero también con tendencia a estar agresivos.



TAURO

En general tendrán un buen mes sintiéndose alegres, optimistas y activos. Venus estará en su signo durante todo el mes, por lo que sus relaciones afectivas serán muy buenas y más de uno tendrá un romance muy apasionado. Puede haber algún problema de celos los días 23 y 24 ¡Cuidado con los excesos y las juergas!



GEMINIS

Los primeros días del mes estarán todavía tensos y agresivos, pero a partir de entonces, la tensión se convertirá en actividad positiva y dinamismo. Las cuestiones laborales se irán resolviendo y surgirán nuevos proyectos. Puede haber encuentros con antiguos amigos.



CANCER

La primera parte del mes será más tranquila y positiva, pero a partir del día 15 se sentirá nerviosos y agresivo, por lo que pueden



surgir discusiones y enfrentamientos, sobre todo en su trabajo. Sin embargo a nivel afectivo y familiar las cosas irán mucho mejor.

LEO

Este mes de abril será muy positivo a nivel personal y laboral. Se sentirá entusiasmado con un con un proyecto que lleva tiempo entre manos. A partir del día 20 puede tener problemas en sus relaciones amorosas y con sus hijos. Intente ser más comprensivo y adaptable.



VIRGO

Mucho trabajo y tensiones. Es muy posible que tenga que hacer viajes debido a su profesión. A nivel afectivo tendrá un mes muy positivo y agradable, pudiendo haber nuevas relaciones. También puede que tenga aumentos económicos. Intente relajarse y descansar más.



LIBRA

Tendrá un mes muy movido y agitado sobre todo en el terreno laboral y afectivo. A partir del día 15 surgirán discusiones y enfrentamientos con su pareja o asociados de trabajo. Algunos Libras pueden pensar seriamente en romper un matrimonio o relación amorosa.



ESCORPIO

El mes será positivo principalmente a nivel afectivo y económico. Puede tener tensiones y discusiones con su jefe o compañeros de trabajo. Surgirán nuevos proyectos en el terreno laboral que serán positivos a largo alcance. Buen momento para diversiones y viajes de placer.



SAGITARIO

En este mes de Abril



pueden empezar a solucionarse sus problemas de trabajo y surgirá un cambio de sitio o actividad. A nivel personal estará más activo y optimista. Surgirán reencuentros con amistades del pasado. ¡Cuidado con los gastos excesivos!

CAPRICORNIO

Este mes será un poco complicado y conflictivo sobre todo a partir de mediados de mes. Se sentirá agresivo y tenso, por lo que surgirán discusiones y enfrentamientos, sobre todo en el terreno laboral. Las relaciones afectivas y familiares serán tranquilas y satisfactorias. ¡Cuide su salud!



ACUARIO

Pasará unos días plétóricos y llenos de energía y actividad. Tendrá en mente un montón de proyectos e ideas que querrá llevar a la práctica. Buen momento para realizar un viaje de placer. A partir del día 20 pueden surgir problemas en sus relaciones afectivas o con sus hijos.



PISCIS

Por fin podrán relajarse un poco después de tanta actividad y agitación. Los problemas de trabajo y dinero empezarán a resolverse, aunque lentamente. Su vida social será intensa y llena de compromisos. Su vida afectiva está pasando por un momento excelente.



CURSOS DE TAROT Y
ASTROLOGIA
CONSULTAS

PESCADERIA PANIZO



SU CALIDAD
INDISCUTIBLE,
SUS PRECIOS SIN
COMPETENCIA.
LE AVALAN

**SAN RESTITUTO, 15 - TEL.: 450 43 05
28039 MADRID**

M miguel M muebles

MOBILIARIO DEL HOGAR

DISEÑO MODERNO

ARMARIOS A MEDIDA SIN OBRA

Presupuestos sin compromiso

----- **VISITENOS** -----
VILLAAMIL, 31 - Tel.: 311 41 33 - 28039 MADRID

REPUESTOS VILLAAMIL



**RECAMBIOS • ACCESORIOS • NEUMATICOS
ATERIAL ELECTRICO**

Villaamil, 31
28039 MADRID Tels.: 311 41 08/30/31

HORNO
PROPIO

PAN
DEL DIA

Ros Mar

REPOSTERIA • PASTELERIA • CONFITERIA

Tartas de encargo: Bautizos, Comuniones, Bodas, etc.
Horario: de 8 a 14'30 y de 16'30 a 21 - Domingo: de 9 a 15 horas

DIARIAMENTE: OFERTA SORPRESA - RESERVA DE PEDIDOS

Lope de Haro, 18 Tel.: 570 48 23



* ARTICULOS DE REGALO
* HERRAMIENTAS
* MATERIAL ESCOLAR
* DECOMISOS, ETC

Todo a 100, 300, 500, 1000...

CONSTANTE RENOVACION

Villaamil, 21 - 28039 MADRID Tel.: 311 36 27

ASESORIA VILLAAMIL, S.L.



311 53 13

VILLAAMIL, 31 - 1º C • Fax 450 64 54 • 28039 MADRID



T. C. V., S. A.

CONSTRUCCIONES
REFORMAS Y DECORACION
CUBIERTAS Y FACHADAS

☎ **373 77 75 - 311 15 54**

PASEO DE LA DIRECCION, 28 - 28039 MADRID

- TRABAJOS A COMUNIDADES
- REHABILITACION EN GENERAL
- LOCALES Y VIVIENDAS
- CALEFACCION-ELECTRICIDAD
- PRECIO FIJO Y FINANCIACION
- COMIENZO INMEDIATO
- PROYECTOS Y LICENCIA
- GARANTIA CON POLIZA

