

EJEMPLAR GRATUITO

EL PUBLIERROR

0003699

DEHESA *de la* VILLA

Informativo MENSUAL

MAYO

AÑO VII. NUMERO 62

NUEVA OFICINA DE INFORMACION JUVENIL: CASA DEL ESCUDO

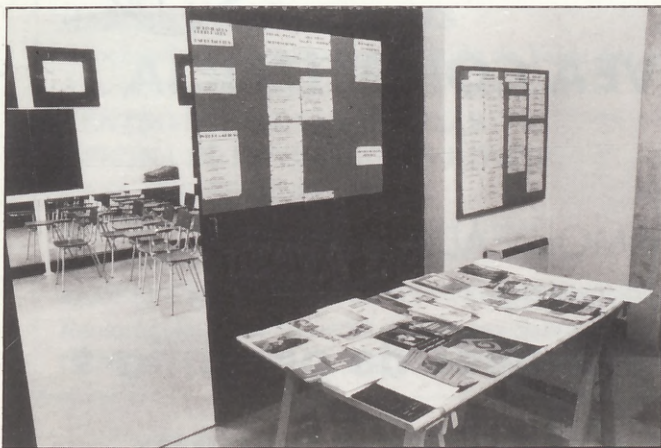

Ayuntamiento de Madrid

TODO EN
ROTULACION
Y PUBLICIDAD

PUBLIDEHS - ROTULOS, S.L.
PUBLICIDAD Y ROTULACION

ADHESIVOS
ROTULOS
SEÑALES

- ROTULOS LUMINOSOS
- DECORACION DE ESCAPARATES EN VINILO Y PINTURA
- DIRECTORIOS Y SEÑALIZACION DE INTERIOR
- LETRAS EN VINILO AUTOADHESIVO SUeltas PARA COMPOSICION DE TEXTOS
- LOGOTIPOS Y ANAGRAMAS
- ROTULACION DE VEHICULOS Y VALLAS PUBLICITARIAS
- DISEÑO PERSONALIZADO ASISTIDO POR ORDENADOR

BANDEROLAS DE SERIE PUBLIDEHS

SUPER OFERTA DE PRIMAVERA- SOLO POR TRES MESES

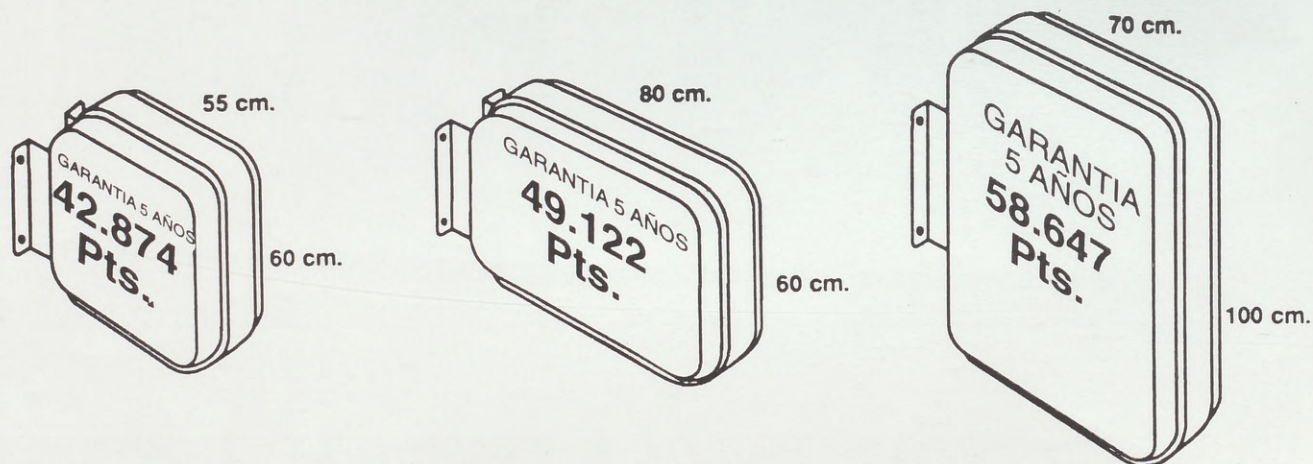

PRECIO SIN IGUAL • VEA COMPETENCIA

CARACTERISTICAS:

- Marco de aluminio. cantos romos.
- Carátulas de metacrilato blanco opal MOLDEADAS.
- Iluminación mediante 2 equipos fluorescentes.

• Colocación en 48 horas • 5 años de garantía •

C/ CASTILLEJOS, 6 - TEL.: 450 45 93 - 28039 MADRID
Ayuntamiento de Madrid

AÑO VII
NUMERO 62 MAYO 1994

Director:

Manuel Ruiz Cerezo

Secretaria Redacción:

M. Carmen Moreno

REDACCION

Cultura:

Mª Teresa Márquez / Luis G. de la Peña

Asociaciones:

Celia Baños/Mati Aguado

Reportaje y entrevistas:

Sonia Recio/ Eugenia Alvarez Palencia

Familia:

Rosa Mª Fernández

Psicoanálisis y Salud:

Esther Villahoz Loureiro (Psicoterapeuta)

Manuel Broco Barredo

(Psicólogo-Psicoanalista)

Astrología:

Helia Ramos

Deportes:

A.P. Corresponsal / Ruíz C.

Fotos:

Alberto Ferreras

Distribución:

J.Luis Tavira

Fotocomposición e Impresión:

GRAFIPRESS, S.L.

Edita:

PUBLIDEHS - ROTULOS, S.L.

Publicidad y Rotulación

C/ Castillejos, 6

Telf: 450 45 93 - Fax: 450 48 25

DEHESA DE LA VILLA no
comparte necesariamente, la opinión
de sus colaboradores

DISTRIBUCION GRATUITA

Depósito Legal: M-25151 - 1988

EN PORTADA

SEGUIMOS PASANDOLAS CANUTAS...

Nuestros lectores se quejan de que DEHESA DE LA VILLA no es nada puntual y lo que ellos no saben es que conseguir que la revista salga cada mes a la calle es una auténtica aventura. Para los que aún lo desconocen, que creo que son pocos, quiero que sepan que esta publicación totalmente independiente, no tiene ningún apoyo institucional a pesar de que desde Dehesa de la Villa prestamos colaboración desde el primer momento, y de esto hace ya siete años, a los centros culturales y deportivos municipales de los cuales no recibimos más que negativas, eso si con muy buenas palabras como es norma y costumbre.

Por este motivo dependemos totalmente de la colaboración de nuestros amigos, más que clientes, que nos ayudan con su aportación económica. Dependemos también de esos otros que hacen su trabajo de forma desinteresada aportando artículos, ideas, fotografías, nuevos amigos, etc.

Aunque nunca pretendimos la rentabilidad económica de esta publicación, con subsistir era suficiente, en este periodo de crisis que atravesamos, sostener la revista es cada vez más difícil, por no decir imposible, si de alguna forma ha sido posible es gracias a nuestro tesón y a la comprensión de algunos colaboradores que como nosotros desean su continuidad y con gran esfuerzo siguen ayudándonos.

SUMARIO

	Pág		Pág.
HABLAN LAS ASOCIACIONES	4	FAMILIA	10
Asociación de Vecinos Barrio Unido de Valdezarza		Las relaciones entre padres e hijos	
Asociación de Vecinos Ciudad de los Poetas		PSICOANALISIS Y SALUD	19
CENTRO SOCIAL SAN NICOLAS	5	Neurosis y trastornos sexuales	
OFICINA DE INFORMACION JUVENIL		REPORTAJE	20/21
CASA DEL ESCUDO	6	París vale más que una misa	
SALUD	7	LIBROS/OPINION	22
Homeopatía		DEPORTES	23/24
FEDERACION DE USUARIOS-CONSUMIDORES	8	Juegos Deportivos Municipales/Así va la liga	
Reclamaciones de la vuelta de Semana Santa		MOTOR	25
CENTRO CULTURAL JULIO CORTAZAR	9	ASTROLOGIA	26

ASOCIACION DE VECINOS "BARRIO UNIDO DE VALDEZARZA"

LAS COSAS DE PALACIO...

El centro de Salud y el Aparcamiento para Residentes en el solar de la C/ Azuaga están al día de hoy en un punto muerto, paralizados.

La media docena de reuniones que hemos mantenido, tanto en la Junta Municipal como con el Gerente del Area 6ª del Insalud no han servido nada más, que para enfrentarnos los vecinos de nuestra zona con vecinos de otras zonas del barrio, por diferencias que estos vecinos alegan.

Aún no entendemos, ni hemos asimilado, si estas alegaciones son protagonizadas por la Junta Municipal sirviéndose de estos vecinos como pantalla, o son consecuencia del ambiente que hoy respiramos en este país donde el egoísmo impera a sus anchas.

Como llevamos ya muchos años trabajando, para mejorar nuestro

hábitat y dado que desde nuestro Ayuntamiento Central, Junta de Distrito, Gerencia Municipal de Urbanismo, etc., no tenemos la necesaria contestación a los problemas que venimos planteando, recordamos algunos como Centro de Salud y P.A.R. muy necesarios y otros con escandalosas irregularidades en zonas verdes, cesiones, expropiaciones, así como la falta del necesario transporte público (EMT, METRO).

Con el fin de que los vecinos conozcan todos estos extremos, en el próximo número de esta revista, publicaremos un artículo con el título "Irregularidades en la Colonia de Valdezarza".

Pretendemos una vez más, que todos conozcan como estamos forzados, para que contra justicia o derecho, a que tengamos que soportar unas cargas que no nos corresponden, bien por su cuantía, bien por estar mal interpretadas o bien por ser intereses ajenos a nuestras obligaciones.

Y queremos que Vd. se entere, para que el día que nosotros les pidamos a los vecinos apoyo para conseguirlo algo que hemos pedido, Vds. nos ayuden para que no ocurra lo que sucedió el día 24 de Septiembre de 1993, que acudieron a la concentración solamente doscientas personas y que posiblemente nuestros administradores más próximos (Junta Municipal) tenga en cuenta a la hora de valorar prioridades o necesidades.

Nosotros buscamos el apoyo de los vecinos, intentando no crearles molestias, pero los propios vecinos en muchos casos fallan.

Con la recogida de firmas que entregamos en Enero, se perdieron MIL FIRMAS. Veinte Comunidades de portal no las diligenciaron.

Participe vecino que también es su obligación y tenga muy presente que cuantos más participemos, antes y mejor conseguiremos lo que pedimos y que no tenemos.

ASOCIACION DE VECINOS "CIUDAD DE LOS POETAS"

El día 18 de Abril, previa convocatoria, se celebró la Junta General Ordinaria de esta Asociación en la que entre otros se trató el tema de la elección de la nueva Junta Directiva, que quedó como sigue:

PRESIDENTE: Gonzalo Ponce

VICEPRESIDENTE: Angel de Marco

SECRETARIO: Andrés Bravo

ADJUNTOS-PRESIDENTE: Antonio Castañón
Emilio Vila

VOCAL SANIDAD: José Mª Fernández

VOCAL CULTURA: José A. Téllez

VOCAL EDUCACION: Paloma Fernández

VOCAL SERV. SOCIALES: Pedro López

VOCAL URBANISMO: Nieves Villayandre
Adolfo García

VOCAL DEPORTES: Jesús Fernández

VOCAL CORO C. POETAS: Angeles Pérez

VISITA CULTURAL A SALAMANCA



Los pasados días 16 y 17 de abril, un grupo perteneciente a este Centro Social, se desplazó a la Ciudad de Salamanca para visitar los siguientes monumentos:

- Colegio de los Irlandeses.
- Convento de las Ursulas.
- Palacio Monterrey.
- Casa de las Muertes.
- Casa de las Conchas.
- La Clerecía.
- Universidad Mayor.
- Escuelas Menores.
- Iglesia de San Esteban.

A través del Director del Centro y mediante unas amplias explicaciones, que previamente y a través de diapositivas se habían impartido en el Centro Social, el grupo fué encontrándose una ciudad plena de belleza y monumentalidad, con un ambiente único como el que se puede disfrutar en su Plaza Mayor.

El día siguiente se dedicó úni-

camente por la mañana en visitar la gran Exposición, que con más de 600.000 visitantes la avalan como una de las de mayor importancia en los últimos años, con el título de "Las Edades del Hombre".

Durante esta visita fuimos acompañados por dos guías de la ciudad, que de una forma amena pero completa nos fueron explicando las ocho salas de las que componen la exposición en el marco incomparable de la Catedral Antigua y la Nueva, durante tres horas.

- I Los relatos antiguos.
- II Los Hombres.
- III El libro y las cadenas.
- IV Las tardes de los domingos.
- V La alegría de vivir.
- VI Las Cosas.
- VII El recuerdo del canto.
- VIII La Morada y la Fuente.

Despertando durante su recorrido un gran interés en el grupo por la novedad del diseño y del concepto de

mezclas entre lo antiguo y lo moderno.

ACTIVIDADES FORMATIVAS

Por estas fechas de mayo, los monitores del Centro inician un periodo de pruebas para constatar el nivel de aprendizaje obtenidos por los asistentes, de esta forma se selecciona entre los más preparados aquellos que podrán presentar en junio, para acceder a las pruebas en el Ayuntamiento de Madrid para el título de Mecanografía, en sus distintos niveles; al resto se les facilitará una evaluación final.

Durante el mes de junio, en su fase final, se comenzará el periodo de reservas para el nuevo ciclo 94-95.

VERANO 1.994

Como en años anteriores, desde este Centro Social, nos venimos preocupando porque llegado el periodo veraniego, la gente de esta barriada principalmente y de otras de Madrid, dispongan de 500 plazas hoteleras a unos precios, que aún siendo económicos, garanticen con certeza la reserva de plazas (sin sorpresas desagradables) y de calidad en cuanto a los servicios. Los turnos en periodos de 14 días se inician en julio y finalizan en septiembre.

Todas cuantas familias se sientan interesadas podrán conectar con el teléfono del Centro Social 450 76 10 de 17 a 20 horas, donde se les informará de fechas, destinos y precios.

CASA DEL ESCUDO

La Junta Municipal de Moncloa ha abierto una oficina de información y documentación juvenil, se encuentra situada en la Casa del Escudo. Forma parte de una iniciativa que ya está en marcha en otros distritos madrileños.

Con la apertura de la Casa del Escudo se pretende que las oficinas de información juvenil sean el punto más cercano al joven, es accesible y útil, ya que está integrada en su ambiente, y de esta forma tener un mayor conocimiento de sus posibles necesidades.

En este Centro juvenil, todos los jóvenes del distrito pueden informarse de una gran cantidad de temas que les pueden interesar: actividades culturales, espectáculos, aire libre, viajes, turismo, asuntos sociales, becas, ayudas, subvenciones, educación, cursos, talleres, intercambios, jornadas, congresos, ofertas de empleo, oposiciones, premios, concursos y certámenes.

El Centro también va a disponer de servicios de documentación, con libros, guías y todo tipo de publicaciones sobre temas ambientales y de interés para los jóvenes.

Cuando entramos en la oficina, lo primero que vemos son los tabloneros informativos, así como, una mesa con gran cantidad de ofertas: viajes, excursiones culturales, cursos... Esta es la primera fase, denominada autoconsulta, a continuación nos encontramos con el informador, que forma parte de un grupo de personas cercanos al mundo juvenil, comunicativos y accesibles, comprometidos con las inquietudes de los jóvenes. Según nos señala el informador responsable de la Casa del

Escudo, Luis Blanco, "los que trabajamos en estas oficinas tenemos algo muy claro: no son ventanillas de información, no podemos saber toda la información que nos solicitan, pero si conocemos la vía más rápida para resolver estas dudas. Hay que romper con el molde de "ventanilla", aquí el informador asume un papel activo y se compromete con la inquietud del joven. Además de responder debe tener la capacidad de sugerir. Es lo que se denomina la información como motivación".

La oficina forma parte de una red municipal de información juvenil, el Ayuntamiento cuenta en la actualidad con 19 oficinas de información que se corresponden a otras tantas juntas de distrito. Estas oficinas están integradas en una red completa. En primer lugar,

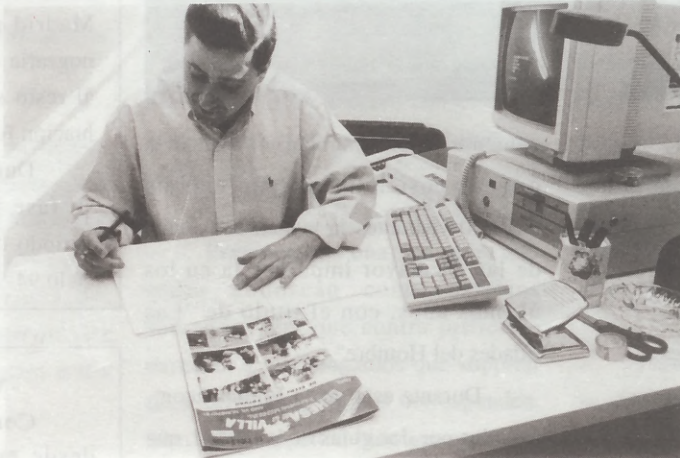

dependen del Centro de Información y Documentación Juvenil del Ayuntamiento de Madrid, el CIDOJ, que está en la calle Mayor, 83.

A su vez, el CIDOJ y 10 de estas oficinas, están integradas en la red de oficinas de información de la Comunidad de Madrid, que con el resto de las Comunidades Autónomas integran la red de Centro de información para la Juventud a nivel estatal.

Al estar integrados en esta red contamos con determinados servicios, aunque no se presten directamente desde la oficina, como es el caso de la asesoría jurídica que está a disposición de todos los jóvenes del distrito.

Para dar respuesta a todas las preguntas que son formuladas es fundamental contar con un equipo de

trabajo adecuado.

Con respecto a la Casa del Escudo, se busca la perfecta integración en el distrito. Y eso implica una relación intensa con los diferentes grupos y asociaciones juveniles de la zona. Deben ser un punto de referencia para institutos, polideportivos, bibliotecas... Por eso se ha creado con ellos una red de información local, mediante tabloneros de anuncios, chicos y chicas, a los que podemos llamar "corresponsales", encargados de recoger información en la oficina y distribuirla en su asociación, instituto...

Desde la Casa del Escudo esta previsto organizar actividades de aire libre, así como, la inscripción en aquellas que la Junta Municipal organiza, para facilitar de esta forma la participación a todos los jóvenes del distrito.

La casa del Escudo, cuenta con un "Club de Rol", todos aquellos jóvenes que estén interesados pueden informarse y participar. También según nos explica Luis Blanco, para el próximo mes de junio están previstas la visita al Congreso de los Diputados, y a una exhibición aérea de aviones antiguos

en el Aeródromo de Cuatro Vientos, a los cuales pueden inscribirse todos los jóvenes de forma gratuita.

Por último señalar lo más importante, en la oficina de información hay un BUZON DE SUGERENCIAS, donde se espera recibir las propuestas de los jóvenes, para convertir a la casa del Escudo en uno de los puntos de referencia más importantes para los jóvenes del distrito.

OFICINA DE INFORMACION JUVENIL "Casa del Escudo"

C/ Francos Rodríguez S/N
(Frente al instituto Virgen de la Paloma) 28039 MADRID Tef: 459 17 79 Fax: 459 17 79

Horario: de 17,00 a 21,00 horas de lunes a viernes.

¿QUE ES LA HOMEOPATIA? por la Doctora Pilar Herraiz

Es una forma peculiar de entender la Medicina y Arte de curar y también de prevenir la posibilidad del enfermar.

Forma peculiar porque en la actualidad se ha dejado a un lado la manera de entender el Arte de curar que surgió científicamente con los médicos hipocráticos 500 años antes de Cristo (en nuestra civilización). Ellos quitaron lo "mágico" que hasta entonces tenía la medicina, sentando las bases de:

a) Quitar lo que estorba: errores dietéticos, higiénicos, morales, etc.

b) Aplicar lo que haga falta: ayunos, dietas, sesiones de hidroterapia, etc.

Para estimular la capacidad curativa espontánea de cada individuo cuando cae enfermo, de recuperar su salud.

Y todo ello bajo una primera sentencia: **No hacer daño.**

Pero con el tiempo, la práctica se decantó por el olvido de estas premisas, urgiendo el bienestar rápido del enfermo sin su propio esfuerzo.

A finales del siglo XVIII, un médico alemán, SAMUEL HAHNEMANN, insatisfecho del olvido del primer precepto hipocrático, "lo primero no hacer daño", deja el oficio y se dedica a traducir obras de distintos idiomas, a partir de una de ellas, establece el equivalente a aquella fuerza curadora: el dinamismo vital,

cuyo desequilibrio es la causa de enfermar. Comienza a experimentar en él y en sus allegados las sustancias que después comprobará que son curadoras:

a) Sin hacer daño

b) Quitando lo que estorba

c) Estimulando:

- Las funciones de eliminación del enfermo.

- El equilibrio anímico del paciente para que esté bien consigo y en su entorno

En definitiva, para sanarle física y anímicamente y ponerle así en el equilibrio de su dinamismo vital: en su equilibrio corporal, social, familiar.

Es la experimentación en el hombre lo que hace de la Homeopatía la Medicina "más humana", ya el Dr. Letamendi sentenció en el siglo pasado: "a la medicina humana fáltale hombre y sobrale rana".

Pero no todo es curable y todos nos hemos de morir. ¿Qué ofrece la Homeopatía?

a) No intoxicar: no hacer daño. "La píldora para el reuma me hace daño al estómago y he de tomar otra para esto, y como me estriñe he de tomar otra para el intestino, y como tengo la tensión alta, he de tomar otra..." Y así...

b) Quitar lo que estorba: además de "enseñar" lo que se debe comer o no, hacer que las funciones de eliminación

(defecación, sudoración, respiración) sean adecuadas: al bien eliminar el paciente se "limpiará".

c) Aplicar lo que haga falta: estimular el temperamento, el ánimo, la alimentación, (osea el dinamismo vital) para que el paciente se encuentre bien consigo mismo y su medio.

d) Sabiendo su herencia, su constitución y su temperamento, prevenir "por donde anda de salud" y hasta dónde y en qué mejor manera se la puede mantener.

Es una forma completa de entender la medicina: Ciencia (totalmente experimental) y Arte (según cada quien: atiende fundamentalmente a que el ser humano es irrepitible, tanto en su manera de sentir, de vivir, como de enfermar).

Trata de curar y prevenir (en lo posible) lo que a lo largo de la existencia le puede ocurrir al individuo, que altere su dinamismo vital, y por tanto hay que situarle en las mejores cualidades de vida, y, en última instancia, procurar una buena muerte:

Calidad de vida.

Calidad de muerte.

Es decir, calidad de existir.

**Dra. Herraiz
Consulta:
Telf: 562 22 19**

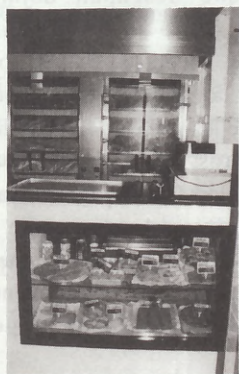

NUEVO EN LA ZONA

En Francos Rodríguez, 39, abre sus puertas un nuevo y muy útil servicio. El ASADOR DE POLLOS LA DEHESA, que así se llama el nuevo establecimiento le ofrece a precios módicos: pollos asados, tortillas, empanadas, empanadillas, croquetas, pasteles de carne, bocadillos calientes, etc., como en casa y además calentito, preparado pensando en su poco tiempo.

Abierto de 9 a 15 y de 18 a 21 y los domingos y festivos de 9 a 16 horas. Solo pierde un minuto en recogerlo o llame previamente al 459 98 56

LAS RECLAMACIONES DE LA VUELTA DE SEMANA SANTA

La FEDERACION DE USUARIOS - CONSUMIDORES INDEPENDIENTES (FUCI), ha recogido un total de 1000 consultas-reclamaciones -15% más respecto al año pasado- durante la primera semana después de la vuelta de vacaciones. Para estos españoles salir de su ciudad en Semana Santa les ha costado, además de dinero, más de un quebradero de cabeza.

Los sectores más reclamados han sido:

- Agencias de Viajes: 23%
- Transportes: 20%
- Hostelería y alquiler de apartamentos: 19%
- Hostelería y alimentación: 15%
- Talleres de reparación de automóviles: 13%
- Gasolineras: 10%

A) Dentro del sector Agencias de Viajes las reclamaciones hacen referencia:

1.- Modificaciones de las condiciones del contrato mientras se realiza el viaje.

Así las más frecuentes son las que cambian los hoteles previstos alojando a los usuarios en otros de inferior categoría, la supresión de visitas y cambios distintos en el itinerario previsto

2.- Falta de profesionalidad de los Guías Turísticos y de los Guías acompañantes.

Con frecuencia éstos no dominan el idioma del país que se visita o el de los usuarios del servicio. Por lo general carecen de una formación específica que suele agravarse cuando se trata de viajes organizados por grupos de estudiantes con ocasión de viajes de fin de curso y paso del ecuador.

3.- Declinación de responsabilidades.

Algunas Agencias minoristas recogen cláusulas en sus contratos por las que dicen declinar toda responsabilidad hacia las mayoristas, con el objeto de que el usuario acuda

directamente a este en el momento de la reclamación.

4.- Programas de viaje demasiado apretados y difícilmente cumplibles.

Los viajeros poco experimentados pueden creer conforme al folleto turístico que Europa se visita en una semana, y en ese período de tiempo lo que hacen es cansarse de recorrer kms. en un autobús sin conocer bien ninguna ciudad.

5.- Publicidad diferente.

Una queja frecuente es la del desconocimiento que se tiene de la ubicación de los hoteles, por lo que se desconoce si no se alojará en el centro de la ciudad o en sus afueras.

B) Los transportes tampoco tienen una fuerte puntuación para los usuarios.

Las reclamaciones en el sector transportes se centran en:

- Retrasos, en muchos casos injustificados, pero de difícil prueba por parte del usuario.

- Pérdida y daños en el equipaje, agravada por la escasa cuantía de las indemnizaciones fijadas que no cubren la pérdida real sufrida por el usuario.

- Conductores que no respetan el número de horas máximo de conducción. En ocasiones lo que se produce es un cambio aparente de conductor así: El conductor que lleva el coche A pasa al coche B, y viceversa con lo que "de hecho" ha cambiado el conductor del autobús.

- Incumplimiento de la normativa de fumar en los autobuses.

- Mala programación de vídeos: En viajes con niños proyección de vídeos inadecuados por su contenido, pocas películas, vídeos estropeados.

ALOJAMIENTO: Las quejas habituales se repiten y aparecen también otras que lesionan los bolsillos.

C) Hostelería y alquiler de apartamentos:

- Publicidad incorrecta.
- Condiciones higiénicas defi-

cientes.

- Problemas con las reservas: Así al reservar telefónicamente en algunos hoteles sin informar al usuario debidamente, le efectúan un cargo por reserva mediante tarjeta de crédito.

- En el caso de alquiler de apartamentos la inseguridad es mayor. Con frecuencia se contrata de forma verbal y es muy difícil probar los incumplimientos del arrendador.

Suelen presentarse problemas de equipamiento así electrodomésticos que no funcionan, escasos muebles y utensilios de manejo.

D) Hostelería y alimentación:

1.- Oferta de productos caducados.

2.- Productos mal conservados.

3.- Alimentación. Las últimas intoxicaciones por Salmonelosis y por Botulismo han supuesto una gran alarma entre los consumidores, requiriendo mayor información sobre condiciones de higiene y manipulación de alimentos, a fin de estar debidamente prevenidos.

FUCI insiste a que se reclame ante este atentado a la salud y se exija daños y perjuicios por ello. La última demanda ganada por FUCI cuya sentencia se ha dictado en este mes condena a los demandados a pagar 3.500.000 pts.

E) Talleres de reparación de automóviles.

Falta de piezas de repuesto, revisiones de los automóviles rápidas y poco efectivas debido al aumento de usuarios que deseaban dejar su vehículo a punto antes de salir de vacaciones, precios excesivos y defectos en la facturación, demoras en la entrega de los vehículos.

F) Gasolineras.

- Surtidores que no funcionan.
- Servicios de agua y de aire estropeados, curiosamente los que por ley se deben ofrecer gratuitamente al usuario, ya que los de pago si funcionan.

CENTRO CULTURAL "JULIO CORTAZAR"

ULTIMAS EXPOSICIONES

Con gran éxito se despidió la exposición de CERAMICA y dió paso a la luz y el color de dos magníficos pintores que han presentado su obra conjuntamente:

SALLY WEINTRAUB

y

CARLOS D. PULIDO

(del 18 al 29 de abril)

SALLY WEINTRAUB: de nacionalidad argentina, reside en

España desde 1969, en la localidad de Cullera (Valencia). Ha participado en numerosos certámenes nacionales e internacionales.

Dibujante, pintora, ilustradora y grabadora. Ha presentado en la sala de exposiciones de este centro una variada muestra del ARTE NAÏF que domina plenamente.

CARLOS D. PULIDO: nace en Val de Santo Domingo (Toledo),

donde reside. Este joven artista realizó su primera exposición en 1986. Desde entonces su arte ha ido evolucionando del surrealismo al expresionismo salvaje como se llama a su estilo.

La obra que ha presentado en la exposición revela la gran personalidad del artista y el buen dominio del dibujo. Sus cuadros están llenos de vida, luz y color.



XONIA FERNANDEZ

y

MANUEL ARCE

(del 2 al 14 de mayo)

XONIA FERNANDEZ: hace justo 2 años esta joven artista expone por primera vez precisamente en la sala de "Julio Cortazar".

La revista "Dehesa de la Villa", en aquella ocasión entrevistó a la debutante artista y ahora está presente de nuevo para apreciar su obra.

Doce han sido las exposiciones realizadas por Xonia desde mayo de 1992 y varias las menciones de honor.

En la obra que nos presenta la artista se aprecia la sólida madurez adquirida en los dos últimos años. Con la aureola de clásica inocencia que caracteriza la pintura NAÏF.

MANUEL GOMEZ ARCE: nace en Badajoz y reside desde hace varios

años en Madrid. Manuel se define así mismo como autodidacta. Comenzó a pintar en 1977. Desde entonces ha realizado múltiples exposiciones y su mayor galardón ha sido el tercer premio de la IV Exposición de Pintura

Naïf, organizado por la Asociación Española de Pintores y Escultores de Madrid.

La revista "Dehesa de la Villa" os desea a todos "SUERTE".

MAITE

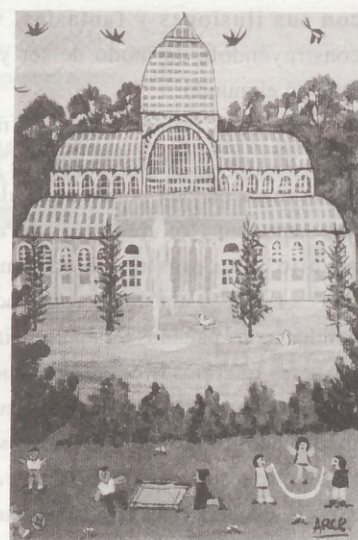

LA RELACION ENTRE PADRES E HIJOS

El desarrollo de la comunicación entre padres e hijos es algo que se realiza, incluso desde antes del nacimiento.

Al hablar sobre el tema de la relación Padres-Hijos, la reacción inmediata suele ser pensar en aquellas edades en las que los intercambios entre generaciones parecen nivelarse (cuando aparente y fisiológicamente el chico es ya un hombrecito y la chica una mujercita) y los conflictos son más manifiestos. Pero la relación entre Padres e hijos, no se inicia de la nada, aunque en este momento crítico, se convierte en preocupante (los padres se sienten desbordados, "no hacemos carrera de él", la sociedad se vive como una amenaza que puede atrapar al joven: droga, alcohol, sectas, etc...)

La comunicación entre padres e hijos es algo que se realiza, incluso antes del nacimiento, en ese proyecto que los padres bordan consciente e inconscientemente para chico/a ("se llamará como su abuela", "será arquitecto", "será gordito", "será gracioso, cariñoso", "será lo que yo no pude ser", "ayudará en casa"...). Así, con sus ilusiones y fantasías, van construyéndole un modo de ser y de estar en el mundo.

En estos primeros años, el niño crece al lado de aquellos adultos que desde fuera pueden nombrarle y darle una identidad ("tu eres Pepito", "eres mi hijo", "tu eres un chico simpático"... y, poco a poco, en esa relación cotidiana, las palabras y la presencia de los seres queridos y admirados que le miran y en quien poder mirarse (padre, madre, abuelos, etc...), los descubrimientos que vaya haciendo en el espacio que le rodea, el permiso que le concedan los otros para sus juegos e investigaciones, irán haciendo del

niño/a una persona que sea menos o más capaz de "hacerse" con el mundo.

¿Caben entonces sustos, alarmas, sorpresas, tropiezos en la relación del joven con la vida si su desarrollo ha discurrido por los cauces del afecto, del diálogo sincero y comprensivo, de la identificación con su sexo, del disfrute de las relaciones con los iguales del reconocimiento como sujeto de sus propios deseos, etc...?

Pero los tiempos han cambiado y formamos parte de una Sociedad que envuelve el día a día de la familia y que condiciona, tanto la vida del niño, como la de los padres. Sobre estos últimos pesa el discurso social de "lo que debería ser", de "lo que está bien visto" respecto a la educación de los hijos (juicios sobre lo que son los niños buenos o trastos, listos o distraídos, guapos o feos; carreras que hay que estudiar, centros de mayor o menor prestigio, estudiar en el extranjero mejor que en España, etc...). Argumentos sobre los que quizá valdría la pena pararse a pensar y que responden a la preocupación por el futuro de los hijos.

El ser humano no transcurre su existencia en etapas separadas como si cada una de ellas excluyera a la anterior ("es" un bebé,..., un niño,..., un muchacho,..., un hombre). El ser

humano esta en un "siendo", durante toda la vida y se desarrolla en un contraste con el otro y los otros, en la medida que "el de afuera" le da el ser (la posibilidad de asumir una identidad). Por otro lado, todos nosotros hemos sido y seguimos siendo hijos de nuestros padres. Por eso, al tratar con la nueva generación, nos vuelven recuerdos, sensaciones, emociones de nuestra experiencia como hijos ("que me decía mi padre", "¡es curioso!, a mí a su edad tampoco me entendían", "será lo que yo no pude ser", "en mi familia teníamos la costumbre de"... que también imprimirán marca en ese nuevo ser.

Cada edad demanda una atención especial (no es lo mismo la relación con un niño cuando tiene cinco años que cuando tiene quince) y los mayores deben también prepararse y evolucionar si quieren acompañar al chico/a en ese duro y necesario viaje hacia la autonomía. Duro, no sólo para el pequeño, sino también para los padres porque no es fácil ver como los pequeños van haciéndose mayores y van separándose de nosotros.

Rosa M^a Fernández
PEDAGOGA
(Consulta: 459 71 63)



DEHESA de la VILLA

GUIA UTIL DEL HOGAR
POR ESPECIALIDADES

 450 45 93

**EL
PUBLIERROR**

**JUEGUE
CON
NOSOTROS**

**NUMERO
DE LA REVISTA**

**EN COMBINACION CON LOS
CUATRO ULTIMOS NUMEROS
DE LA LOTERIA NACIONAL DEL
29 DE MAYO DE 1.994
EL NUMERO PARA EL SORTEO ES EL
QUE FIGURA EN LA PORTADA**

¡SUERTE!

**NOTA: Los errores de
"Juegue con nosotros"
sólo se encuentran en la
publicidad.**

de 50.000 a 150.000 ptas en premios

Si además encuentra los diez errores y nos envía relleno el adjunto boletín

Para que su revista sea premiada tiene que coincidir en sus cuatro últimas cifras con el primer premio de la Lotería Nacional que se anuncia en la misma, su premio será de 50.000 pesetas, pero si además Vd. nos devolvió relleno el boletín del PUBLIERROR con las diez erratas introducidas en los distintos espacios de publicidad, su premio será de

150.000 pesetas y que Vd. podrá invertir en cualquiera de los establecimientos que colaboran con sus anuncios a la realización de DEHESA DE LA VILLA, su revista.

Si la suerte le favoreció debe Vd. dirigirse a la dirección de DEHESA DE LA VILLA, donde se le entregarán bonos sellados de 2.000 pesetas por el importe total del premio.



ERRORES DEHESA

ERROR	PAG.	CONCEPTO
1		
2		
3		
4		
5		
6		
7		
8		
9		
10		

Nombre Apellidos
Dirección Localidad
Teléf. Nº de orden para el sorteo

LA PERSONA CUYA REVISTA COINCIDA CON LOS CUATRO ULTIMOS NUMEROS DE LA LOTERIA NACIONAL DEL SABADO INDICADO EN LA MISMA, SERA OBSEQUIADA CON UNA CENA PARA CUATRO PERSONAS POR GENTILEZA DE MESON GALLEGO, PREVIO AVISO.

Gallego I

C/ Müller, 35
Teléfonos 579 36 23
579 08 04



Gallego II

Plz. Remonta, 13
Teléfonos 579 00 61
579 07 69

Gallego III

Plz. Remonta, 7
Teléfonos 571 10 66
571 49 10

**BODAS, COMUNIONES, BANQUETES, FIESTAS
FAMILIARES Y COMIDAS DE EMPRESA**

28039 - MADRID

GUIA UTIL DEL HOGAR

EL TELEFONO DE LA SOLUCION



ADMINIST. FINCAS

ADMINISTRADOR DE FINCAS

COLEGIADO

Juan Ramón Rodríguez
TEL.: 442 92 31

ASESORIAS



ASESORIA VILLAMIL, S.L.
311 53 13
VILLAAMIL, 42 - 1º • Fax 450 64 54 • 28039 MADRID

ASOCIACIONES

CENTRO SOCIAL SAN NICOLAS

C/ Sánchez Preciado, 43
Tel.: 450 76 10

Asociación de Vecinos Barrio Unido de Valdezarza

Armenteros, 27 - Tel.: 450 30 30

Asociación de Vecinos Paloma Debesa de la Villa

Artajona, 39 - Tel.: 450 28 60

Asociación de Vecinos de la Colonia de Policía Nacional

Gral. Cárdenas Campos, Local 19
Tel.: 450 51 98

Asociación de Vecinos Ciudad de los Poetas

Valderrey, 5 - Tel.: 316 38 58

Asociación de Vecinos BARRIO PENABEL

Doroteo Benache, 6
Tel.: 209 14 95

Asociación de Vecinos San Nicolás

Debesa de la Villa
Sánchez Preciado, 36

A.V. La Flor Asesoría Jurídica

CONSULTA DE ABOGADO
Miércoles de 19,30 a 20,30 h.
Plaza de Redondela nº 10

ASOCIACION MUJER Y PROGRESO

(Centro Cultural Julio Cortázar)
Antonio Machado, 20

FOTOGRAFIA



BAUTIZOS
BODAS
COMUNIONES

CON SUS RECODATORIOS
OBSEQUIO DE UN POSTER 30 x 40
GRAN VARIEDAD EN RECUERDOS, TARJETONES,
PARA BAUTIZOS, BODAS, COMUNIONES, CUMPLEAÑOS, ETC.

REPORTAJES - FOTOGRAFIA INDUSTRIAL

TELEFONO ESTUDIO: 311 39 98 - 733 28 46 - 450 25 77
VILLAAMIL, 7 - 28039 MADRID

AUTOMOVIL

REPUESTOS VILLAAMIL

Seat - Renault - Citroën - Talbot - Ford
Recambios - Accesorios - Neumáticos
VILLAAMIL, 31 - Tels.: 311 41 08/30/31

ASTROLOGIA

- Carta Astral. Pronósticos Anuales
- Compatibilidad de pareja
- Estudios psicológicos
- Consultas de Tarot
- Clases de Astrología y Tarot

☎ 730 73 25

ENSEÑANZA

CENTRO DE ESTUDIOS MUSICALES CIUDAD DE LOS POETAS

IANO, SOLFEO, GUITARRA, JAZZ
CLASES ESPECIALES PARA NIÑOS
San Gerardo, 36 - Tlf. 31 6 40 61

ELECTRONICA ZENNER

REPARACIONES

TV COLOR Y NEGRO

Videos, Antenas Individuales y Colectivas,
Porteros automáticos

Presupuestos gratuitos - No cobramos visita
San Restituto, 11 - 28039 Madrid - Tel.: 459 61 07

CLINICAS



CLINICA DENTAL DOAR, S.A.

Tratamiento sin dolor - Presupuestos sin coste
San Restituto, 25 - Tel.: 450 89 05

CONGELADOS

VARICES Y CAPILARES

ELIMINACION RADICAL SIN OPERACION

OBESIDAD - CELULITIS

MEDICINA HOMEOPATICA
TRATAMIENTOS REJUVENECEDORES

CLINICA D.ª HERRAIZ

C/ Gral. Oraá, 68 - 1.º ☎ 562 22 19

PALACIOS

Congelados y Precocinados
Le ofrece a Ud. su esmerado servicio a domicilio, restaurantes y cafeterías

PRECIO, CALIDAD Y SERVICIO

GALERIA VILLAAMIL
Alonso Núñez, 4

Puesto número 8
Tel.: 311 35 33

PAR ESPECIALIDADES

SIEMPRE A SU SERVICIO - 450 45 93

CARAMELOS - REGALOS

Alexandra
• GRAN COTILLON •

CARAMELOS - FRUTOS SECOS
Amplia gama en regalos
Recordatorios para bodas, comuniones, bautizos, etc.
Finos detalles para todas las edades

**BOLSAS, REGALOS DE CUMPLEAÑOS, COMUNIONES, ETC.
RESERVALAS CON TIEMPO POR TELEFONO**

Abierto de 9 a 14 y de 17 a 21 incluidos domingos y festivos
Francos Rodríguez, 21 Tel.: 311 68 11

CRISTALERIAS

CRISTALERIA MADRILEÑA S.L.

INSTALACIONES Y TRABAJOS DEL CRISTAL
• LUNAS BISELADAS-VIDRIERAS ARTISTICAS-MARCOS Y
OLDURAS-ESPEJOS-MURALES-VITRINAS-DECORACION-GRABADOS

EXPOSICION Y VENTA: Francos Rodríguez, 64 - Tel.: 459 58 29
OFICINAS Y TALLERES: Lorenzana, 12 - Tels.: 459 59 81/87

JOYERIAS

**JOYERIA
RELOJERIA
PLATERIA**

La Palma

- GRAN SURTIDO EN REGALOS A LOS MEJORES PRECIOS
- ESPECIALIDAD EN COMPOSTURAS

FRANCOS RODRIGUEZ, 19
TELEFONO 311 28 81

PESCADERIAS

**Pescadería
PANIZO**

Precios sin competencia
San Restituto, 15 - Tel.: 450 43 05

PRODUCTOS TIPICOS ARABES

Yasmina

PRODUCTOS DE IMPORTACION PAISES ARABES

EDITORIAL VIDEO-CLUB PRENSA TRADUCCION

ARTS. DE REGALO Y ALIMENTICIOS MUSICA ARABE, CLASICA Y MODERNA

VISITENOS • MEJORES PRECIOS
San Restituto, 22 28039 Madrid

MUEBLES

Miguel muebles

**DISEÑO MODERNO
Mobiliario del Hogar**
resupuesto sin compromiso
VILLAAMIL, 31 - TEL: 311 41 33

PUERTAS

DOMAFE TODO EN PUERTAS

ARMARIOS EMPOTRADOS - MAMPARAS DE BAÑO
MUEBLES DE COCINA - CUBRE RADIADORES
Avda. Juan Andrés, 32 post. - Tel. 373 72 70 - 28035 MADRID
Junto al Colegio Lepanto

¡INCREDIBLE!
PUERTAS MACIZAS
DESDE 16.000 PTS

FLORISTERIAS

FRANCISCO ROSA

FLORISTERIA

Villaamil, 45 - Teléfono 311 40 88
Fax: 450 82 06
28039 MADRID

DECORACIONES
PLANTAS
FLORES
RAMOS DE NOVIA
CORONAS
CENTROS

ELECTRONICA Y ELECTRICIDAD

Panasonic/Technics

SERVICIO TECNICO TV - VIDEO
CAMARAS - FAX - TELEFONIA

LAVISOM

Lorenzana, 15 - Tels.: 459 94 02/450 69 00 - 28039 Madrid

MASEL, S.A.

Administrador de: SIEMENS, OSRAM
SPRECHER + SCHUH

Distribuidor primeras marcas del ramo eléctrico industrial y doméstico. Grandes descuentos a Industriales, Comunidades de Propietarios y lectores de Dehesa de la Villa

Madrileña de Suministros Eléctricos
Pº de la Dirección, 28
28039 Madrid
Tele. 311 11 25/31 26/51 26 - Fax 311 34 39

Wiedmüller

GOTERAS

¿TIENEN GOTERAS? LLAMEN A TIMPER, S. L.

- * Impermeabilizamos y aislamos terrazas, jardineras, etc. *
- * GARANTIA 10 AÑOS *

PRESUPUESTOS SIN COMPROMISO

**** PAVIMENTOS PARA GARAJES ****

REFERENCIAS DE OBRAS REALIZADAS

FACILIDADES DE PAGO

Teléf. 459 27 04
Avda. Doctor Federico Rubio y Gali, 88

PASTELERIA

Ros Mar

HORNO PROPIO

REPOSTERIA • PASTELERIA • CONFITERIA

Tartas de encargo: Bautizos, Comuniones, Bodas, etc.

Horario: de 8 a 14:30 y de 16:30 a 21 - Sábados: de 8 a 15 y de 17 a 21 - Domingo: de 9 a 15 y de 17 a 20
Lope de Haro, 18 Tel.: 570 48 23

GUIA UTIL DEL HOGAR



EL TELEFONO DE LA SOLUCION

PERSIANAS

PERSIANAS OLMEDA 40 años a su servicio

VENTA Y REPARACION DE TODA CLASE DE

PERSIANAS

SE INSTALAN PERSIANAS
SE CIERRAN TERRAZAS
PERSIANAS CON MOTOR

PRESUPUESTO SIN COMPROMISO

Tels.: 373 35 89 - 316 58 48

Joaquín Lorenzo, 70 (Final de Antonio Machado)

FANTASIA
GRADULUX
STORES
VERTICALES
TERMICAS
EN ALUMINIO

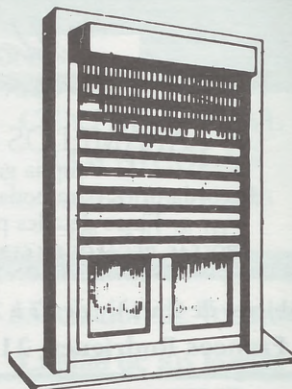

Amplia gama de colores

MATERIALES DE CONSTRUCCION

AZULEJOS Y SANEAMIENTOS

Pedraza, S.A.



Villaamil, 79	Tel.: 450 03 27
Isla de Arosa, 21	Tel.: 739 05 91
Ofelia Nieto, 75	Tel.: 450 52 05
Ofelia Nieto, 83	Tel.: 450 88 00
Tres Cantos (Ctro. Cial Latores, 2)	Tel.: 803 82 44
Herrerías, 10	Tel.: 803 21 19

LUNAS PARA AUTOMOVILES

Autos Lunas LA VAGUADA

Lunas para Automóviles • Lentes Solares
Láminas Antisolares • Autorradios • Alarmas

Servicio de Grúa • Radio-Teléfonos

Cargas de Aire Acondicionado

Mecánica en General

Avda. Monforte de Lemos, 142

Tels.: 373 72 32 - 386 47 99 - 386 17 84

HORNO DE PAN

HORNO DE PAN

HORARIO CONTINUO
8 a 21 HORAS
RESERVA DE PEDIDOS



VILLAAMIL, 52
TEL.: 311 63 81

SERVICIO A DOMICILIO

OLLERIA - REPOSTERIA - PASTELERIA -
PAN CALIENTE DEL DIA - FABRICACION PROPIA

REPARACION AUTOMOVILES



REPARACION GENERAL DE AUTOMOVILES

NEUMATICOS - CHAPA Y PINTURA
EQUILIBRADO ELECTRONICO

SAN ANTONIO, 5
(Metro Alvarado) •Tel.: 533 55 84
28020 MADRID •Fax: 533 55 84

Talleres

J. Cruz

CARBURACION,
PUESTA A PUNTO
INYECCION,
FRENOS,
DIRECCIONES
Y SUSPENSIONES

Jerónima Llorente, 26
Telf. 459 08 21 - 28039 MADRID

PSICOANALISIS Y SALUD

CONSULTA DE PSICOLOGIA, PSICOTERAPIA Y PSICOANALISIS

Esther Villahoz

Manuel Broco

- Depresión, angustia, estrés, miedos, obsesiones, inseguridad.
- Problemas sexuales, insatisfacción, eyaculación precoz.
- Anorexia, obesidad, palpitaciones, dolor de cabeza, mareos.
- Problemas familiares, de pareja y de relación interpersonal.
- Psicoterapia de niños y jóvenes, problemas escolares.
- Psianálisis individual.

CONSULTAS PREVIA CITA ☎ 450 33 85

C/ La Rábida, 4 - 2º A (esq. Dr. Federico Rubio)

Catalina Peinado
Carmen Moreno



PSICOLOGOS

Francisco de Rojas, 9 - 5º dcha E • 28010 Madrid
Consultas previa cita Tel.: 594 25 18

AR POR ESPECIALIDADES

SIEMPRE A SU SERVICIO - 450 45 93

ESPECIAL RESTAURACION

HOSTELERIA

ESPECIALIDAD EN PAELLA

JUDIAS CON PERDIZ

BAR - RESTAURANTE



La Toledana

CONFORTABLES SALONES

ESMERADO SERVICIO

Vista a la Moraleja, 1 • Teléf. 358 38 61 • FUENCARRAL, pueblo (Madrid)



RESTAURANTE TIPICO SIRIO

DEGUSTE LA AUTENTICA COCINA SIRIA HECHA CON LA PACIENCIA ORIENTAL MEDITERRANEA Y SERVIDA CON LA HOSPITALIDAD ARABE

C/Pechuan, 6 • Metro Cruz del Rayo • RESERVA DE MESAS ☎ 562 77 18 • 28002 MADRID



fundado en 1978

El Viejo Almacén de Buenos Aires

RESTAURANTE TIPICO ARGENTINO

TERRAZA DE VERANO

Tangos en vivo con Bandoneon y pareja de baile
CERRADO DOMINGOS NOCHE Y LUNES
C/ VILLAAMIL, 277 - Reservas 316 13 17 - 373 61 17

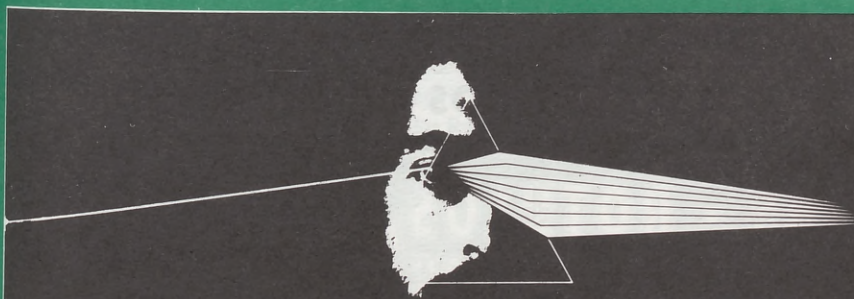

PUJANTE, fotógrafo®

☎ 302 72 81 • "La publicidad trata de comunicar información comprensible a seres humanos e inteligentes"

RETRATO
REPORTAJE
REPRODUCCION
PUBLICIDAD
ARTE FINAL



E. INFANTIL

E. PRIMARIA - EGB

COMEDOR - ACT. DEPORTIVAS

LICEO SOROLLA

HOMOLOGADO - MIXTO

HUEVA ZELANDA, 21 - TEL. 316 43 27 - 28035 MADRID
ALONSO CASTRILLO, 22 - TEL. 570 64 64 - 28020 MADRID

BUP - COU

SELECTIVIDAD

IDIOMAS - INFORMATICA

PUBLICIDAD EN DEHESA DE LA VILLA ANUNCIESE EN NUESTRA REVISTA ¡ LE SERA RENTABLE!

CONSULTE A NUESTRO ESTABLECIMIENTOS COLABORADORES

BANDEROLAS DE SERIE PUBLIDEHS

SUPER OFERTA DE PRIMAVERA- SOLO POR TRES MESES

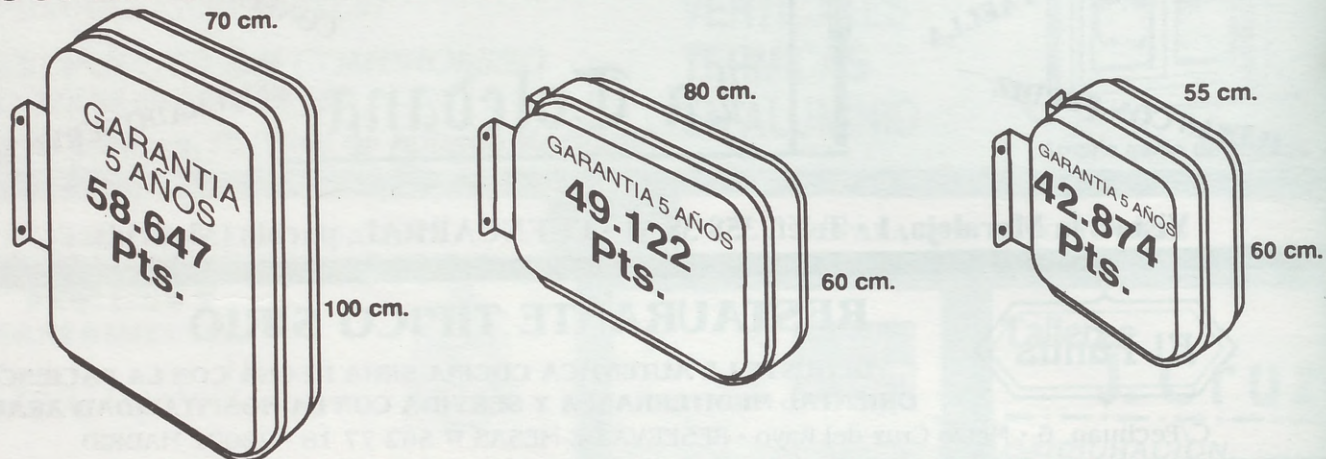

PRECIO SIN IGUAL • VEA COMPETENCIA

CARACTERISTICAS:

- Marco de aluminio, cantos romos.
- Carátulas de metacrilato blanco opal MOLDEADAS.
- Iluminación mediante 2 equipos fluorescentes.
- **Colocación en 48 horas • 5 años de garantía •**

TODO EN
ROTULACION
Y PUBLICIDAD

PUBLIDEHS - ROTULOS, S.L.
PUBLICIDAD Y ROTULACION

ADHESIVOS
ROTULOS
SEÑALES

C/ CASTILLEJOS, 6 - TEL.: 450 45 93 - 28039 MADRID



T. C. V., S. A.

CONSTRUCCIONES
REFORMAS Y DECORACION
CUBIERTAS Y FACHADAS

TRABAJOS A COMUNIDADES • PRECIO FIJO Y FINANCIACION
REHABILITACION EN GENERAL • COMIENZO INMEDIATO
LOCALES Y VIVIENDAS • PROYECTOS Y LICENCIAS
CALEFACCION • ELECTRICIDAD • GARANTIA CON POLIZA

☎ 373 77 75 - 311 15 54

PASEO DE LA DIRECCION, 28 - 28039 MADRID



**ESTUDIO
ATENEA**

- DIBUJO Y PINTURA
- ADULTOS Y NIÑOS

TODAS LAS TECNICAS

- OLEO, ACUARELA, ACRILICO, PASTEL, GOUACHE.
- DIBUJO AL CARBON, LAPIZ, SANGUINA.
- RETRATO, PAISAJE, ILUSTRACION, ETC.

(Tardes y sábados por la mañana)

INFORMACION: TLF: 316 27 80

El estudio está situado en C/ VALDERRODRIGO, 47 - 3º C

FARMACIAS DE GUARDIA

FARMACIAS DE GUARDIA DEL 10 DE MAYO AL 10 DE JUNIO DE 1994

MAYO

DIA 10

Cardenal Herrera Oria, 255
Jaén, 36
Paseo de la Castellana, 199
Quevedo, 6
Modesto Lafuente, 40

DIA 11

Avda. Betanzos, 61
Azucenas, 24
Rodríguez San Pedro, 23
Bravo Murillo, 76

DIA 12

Avda. El Ferrol, 4
Santiago de Compostela, 60
Ferraz, 53
Ponzano, 9

DIA 13

Bravo Murillo, 168
Fermín Caballero, 8
Valderromán, 12
Arapiles, 21
Hilarión Eslava, 51

DIA 14

Presidente Carmona, 8
La Masó, 2
Valdesangl, 57
Castilla, 12
Cañaveral, 24
Compostela Sur, local 77
Modesto Lafuente, 28
Vallehermoso, 63
Fernández de la Hoz, 8

DIA 15

Cardenal Herrera Oria, 241
Antonio Machado, 39
Bravo Murillo, 289
Monforte de Lemos, 79
Isla de Oza, 46
Teruel, 21
Paseo de la Dirección, 314
Reina Victoria, 25
Fernando el Católico, 32
Alonso Cano, 93

DIA 16

Islas Marshall, 2
Jerónima Llorente, 40
Magnolias, 116
General Rodrigo, 6
Feijoo, 12

DIA 17

Hierbabuena, 13
Isla de Java, 78
Orense, 12
San Bernardo, 55
García de Paredes, 80

DIA 18

Avda. Betanzos, 8

Bravo Murillo, 306
Nuestra Sra. de Valverde, 71
Palma, 75
General Alvarez de Castro, 42

DIA 19

Ferrol, 25
Amadeo Gómez, 3
Hernani, 68
Hilarión Eslava, 27
San Bernardo, 112

DIA 20

Reina Victoria, 20
Cantalejos, 3
Chantada, 35
Lope de Haro, 10
Cea Bermúdez, 60
Glorieta San Bernardo, 8

DIA 21

Gral. Moscardó, 35
Marcelina, 33
Pico Balaitus, 16
Angel Múgica, 1
Capitán Haya, 25
Ponferrada, 10
Andrés Mellado, 1
Ríos Rosas, 14
Guzmán el Bueno, 81
General Alvarez de Castro, 24

DIA 22

Ginzo de Limia, 51
Pinos Alta, 16
Ponferrada, 35
Almansa, 11
General Margallo, 4
Valderodrigo, 54
Beatriz de Bobadilla, 11
Ríos Rosas, 50
Joaquín María López, 19
Luchana, 14

DIA 23

Dr. Federico Rubio y Galí, 68
Infanta Mercedes, 59
Santiago de Compostela, 32
San Bernardino, 11
Almagro, 46

DIA 24

Bravo Murillo, 257
San Benito, 20
San Modesto, 42
Martín de los Heros, 48
Divino Pastor, 28

DIA 25

Franco Rodríguez, 102
Nuestra Sra. de Valverde, 65
Paseo de la Dirección, 95
Conde de Cibera, 2
Princesa, 72
Zurbano, 54

DIA 26

Ceuta, 7
Islas Cíes, 15
Mataró, 28
Meléndez Valdés, 68
Miguel Angel, 22
Artajona, 45
Gral. Ramírez de Madrid, 28
Pedro Barreda, 7
Bravo Murillo, 25
Raimundo Fdez. Villaverde, 52

DIA 28

Dr. Fedrico Rubio y Galí, 42
Carmen Montoya, 14
Vereda de Ganapanes, 33
Almorox, 5
Orense, 33
Pza. Cieza, 2
Ventura Rodríguez, 13
Santa Engracia, 163
Avda. Filipinas, 24
San Francisco de Sales, 5
José Abascal, 59

DIA 29

Bravo Murillo, 108
Fermín Caballero, 76
Orense, 83
Margaritas, 2
Nuria, 34
San Martín de Porres, 41
Fernández de los Ríos, 40
Ponzano, 69
Ferraz, 3
Albuquerque, 23

DIA 30

Angel Múgica, 17
Franco Rodríguez, 20
Puerto de Maspalomas, 26
Donoso Cortés, 86
Rodríguez San Pedro, 47
Alenza, 5

DIA 31

Carmen Portones, 7
Pza. Alcira, 16
Fernández de los Ríos, 53
Sagasta, 5

JUNIO

DIA 1

Alfredo Marquerie, 23
Finisterre, 17
Isla Malaita, 7
Princesa, 16
Modesto Lafuente, 53

DIA 2

Melchor Fdez. Almagro, 8
Valdevarnés, 23

Paseo de la Castellana, 71
Ecija, 9
Zurbano, 89

DIA 3

Monforte de Lemos, 109
Villaamil, 21
Plaza Norte, 8
Fernández de los Ríos, 21

DIA 4

Barón del Castillo, 2
Fermín Caballero, 29
Lazaga, 9
Comandante Zorita, 6
Cristina, 13
Villaamil, 263
Islas Filipinas, 4
Covarrubias, 20
Galileo, 3
Santa Engracia, 107

DIA 5

Alvarado, 18
Sangenjo, 29
Villaamil, 51
Padrón, 1
San Bernardo, 39
General Martínez Campos, 22
Isaac Peral, 56
Jerónimo de la Quintana, 2

DIA 6

Alfredo Marquerie, 9
Bravo Murillo, 193
Capitán Haya, 56
Andrés Mellado, 89
Ponzano, 46

DIA 7

Cerro del Castañar, 74
Julio Palacios, 2
Villaamil, 78
Fernando el Católico, 10
Fortuny, 12

DIA 8

Marqués de Viana, 20
Paseo de la Castellana, 245
Puerto de la Cruz, 1
Arcipreste de Hita, 14
Carranza, 9

DIA 9

Arroyo, 12
Pedro Rico, 49
Pico de la Pinareja, 1
Ferraz, 13

DIA 10

Bravo Murillo, 365
Virgen de Aránzazu, 11
Ramón Gómez de la Serna, 7
Marqués de Urquijo, 2
Fuencarral, 138
Modesto Lafuente, 1

cm.

60 cm.

S

NEA

TURA
IÑOS

7 - 3° C

1994

MAYO 1994

Ayuntamiento de Madrid

DEHESA DE LA VILLA/17

PIDE TU REVISTA EN LOS ESTABLECIMIENTOS COLABORADORES

LOS ESTABLECIMIENTOS QUE A CONTINUACION RELACIONAMOS, COLABORAN A LA DISTRIBUCION DE LA REVISTA "DEHESA DE LA VILLA". AGRADECEMOS SU GENTILEZA

CIUDAD DE LOS POETAS

- C.C. JULIO CORTAZAR
A. Machado, 22
- KIOSKO DE PRENSA
S. Gerardo, 23
- KIOSKO DE PRENSA
A. Machado, 28
- KIOSKO DE PRENSA
Valderrodrigo, 8
- KIOSKO DE PRENSA
Final de A. Machado
- FERRETERIA LA ESCALERA
A. Machado, 29
- BAR BISTROT SACIONIA
A. Machado, 45



PALOMA DEHESA DE LA VILLA

- KIOSKO DE PRENSA
A. M. de Alzaga, 9
- KIOSKO DE PRENSA
St. Angel de la Guardia
- CAMPO DE FUTBOL
DEHESA DE LA VILLA
A.M. de Alzaga s/n.

VALDEZARZA-VILLAAMIL SANCHEZ PRECIADO

- KIOSKO DE PRENSA
S. Restituto, 6

- PESCADERIA PANIZO
S. Restituto, 15
- PERIODICOS PILI
Armenteros, 24
- KIOSKO DE PRENSA
Villaamil, 15
- KIOSKO DE PRENSA
Villaamil, 51
- G. Cial. VILLAAMIL
Congelados Jesús
- C. S. SAN NICOLAS
Sanchez Preciado, 43

- BAR RIO CHICO
S. Restituto, 1
- MIGUEL MUEBLES
Villaamil, 31
- BAR MARTIN
S. Preciado, 22

FRANCOS RODRIGUEZ

- KIOSKO DE PRENSA
F. Rodriguez, 102
- KIOSKO DE PRENSA
F. Rodriguez, 84
- KIOSKO DE PRENSA
F. Rodriguez, 47
- CENTRO C. JUAN GRIS
F. Rodriguez, 100

DR. FEDERICO RUBIO Y GALI

- KIOSKO DE PRENSA EMILIO
F. Rubio, 67

BRAVO MURILLO

- BLASAN S.A.
B. Murillo, 380
- BLASAN S.A.
Modesto Lafuente, 59

Y LAS ASOCIACIONES DE VECINOS DE SAN NICOLAS-DEHESA DE LA VILLA: PALOMA-DEHESA DE LA VILLA: BARRIO PEÑA-FIEL: CIUDAD DE LOS POETAS. BARRIO UNIDO DE VALDEZARZA Y SANTO ANGEL DE LA GUARDIA Y A.V. LA FLOR.

TELEFONOS UTILES

EMERGENCIAS

BOMBEROS	080
POLICIA	091
POLICIA MUNICIPAL	092
GUARDIA CIVIL	062
PROTECCION CIVIL	537 17 00
GRUA MUNICIPAL	458 75 12
AMBULANCIAS CRUZ ROJA	522 22 22
AMBULANCIAS MUNICIPALES	588 44 00
SEGURIDAD SOCIAL URGENCIAS	061
LA PAZ URGENCIAS	734 26 00
CLINICA PUERTA DE HIERRO	316 22 40
SERVICIO DE TOXICOLOGIA	562 04 20
FUNDACION AYUDA CONTRA LA DROGADICCION.....	900 16 15 15
ALCOHOLICOS ANONIMOS	532 30 30
COMISARIA UNIVERSIDAD	247 95 01
COMISARIA FUENCARRAL	730 17 99
COMISARIA TETUAN	315 54 06
TELEFONO DE LA ESPERANZA	459 00 50

DE INTERES GENERAL

AYUNTAMIENTO	588 10 00
AEROPUERTO DE BARAJAS	305 83 43
AUTO-RES	551 66 44

AYUDA EN CARRETERA	742 12 13
COMUNIDAD DE MADRID	532 55 04
CANAL DE ISABEL II	448 41 78
ELECTRICIDAD AVERIAS	
IBERDROLA I (IBERDUERO)	208 64 44
IBERDROLA II (H. ESPAÑOLA)	266 32 00
U. ELECTRICA FENOSA	570 19 99
E. MUNICIPAL TRANSPORTES	401 31 00
ESTACION SUR DE AUTOBUSES	468 42 00
ESTACION CHAMARTIN	323 15 15
IBERIA	411 25 45
METRO	435 22 66
RENFE	530 02 02
TAXI	
RADIOTAXI ASOC.	593 06 86
GREMIAL	447 51 80
TELETAXI	445 90 08
RADIO TAXI INDEPENDIENTE	405 12 13
TELERUTA	535 22 22
TELEGRAMAS POR TELEFONO	522 20 00
OBJETOS PERDIDOS	588 43 46

SEXUALIDAD: NEUROSIS Y TRASTORNOS SEXUALES

Acercarnos a una comprensión del complejo fenómeno de la sexualidad humana, implica poder dar cuenta de sus diversas manifestaciones; tanto en sus formas satisfactorias, como en sus formas conflictivas, sintomáticas.

Uno de los aportes fundamentales del psicoanálisis es el haber mostrado la importancia de la relación entre la sexualidad y la vida psíquica. Freud, analizando el sentido de los síntomas en sus pacientes, fue descubriendo y fundamentando los efectos que el posicionamiento sexual de los sujetos, juegan en la vida sexual, anímica y social; es decir, en la globalidad de su existencia.

Centrándonos en las diversas manifestaciones de la sexualidad en el sujeto adulto, hay que decir que no existe hombre o mujer que no haya tenido en algún momento de su vida algún problema sexual, y no es de extrañar, porque ningún instinto ha sufrido tanto los efectos de la represión como el instinto sexual.

Es imposible no tener deseos sexuales y es imposible no reprimir, una cosa es lo que inconscientemente se desea y otra distinta lo que conscientemente se desearía desear, de ahí el inevitable conflicto y el modo en que cada uno lo resuelve.

Por las peculiaridades de la sexualidad humana es difícil poder escapar a las dificultades; tan frecuentes son estos trastornos que incluso hay tendencias de la Psicología que los consideran aspectos normales de la sexualidad, basándose en criterios estadísticos; de este modo confunden frecuencia de los trastornos con normalidad de la vida sexual.

Falta de orgasmos, eyaculaciones precoces, frigideces, impotencias duraderas o breves, falta de apetito sexual, problemas en la

penetración, son dificultades con un alto grado de generalización entre la población. Lo que sucede es que los trastornos sexuales rara vez aparecen como tales en la conciencia del que los padece; en general aparecen disfrazados o acompañando a los problemas de pareja, insatisfacción en general, enfermedades psicósomáticas, crisis de ansiedad, depresiones; es decir, en múltiples categorías psicopatológicas.

En Psicoanálisis entendemos las dificultades sexuales, como la expresión de conflictos del sujeto, como manifestaciones secundarias que acompañan los desarrollos de los diferentes procesos neuróticos. Las perturbaciones pueden ser muy variables y temporales o de larga duración. En general las más destacadas se ubican en un desvío del deseo sexual en el encuentro con el objeto que le daría satisfacción. Ante el acto sexual o su posibilidad, se hace visible la dificultad, de este modo lo que habría de ser un encuentro placentero, se transforma en displacer psíquico acompañado a la relación sexual.

El sentido de estos trastornos sexuales se fundamenta en intensas fijaciones a la sexualidad infantil. La investigación psicoanalítica nos muestra que las impresiones de la primera infancia, que abarca aproximadamente desde el nacimiento a los seis años, en general nunca recordados, no desaparecen sino que dejan una profunda huella en nuestra vida psíquica.

No debemos confundir sexualidad con genitalidad; en los humanos la sexualidad no es la función reproductiva en exclusiva, es el deseo, es lo que tiene que ver con los gustos, los ascos, las apetencias, los rechazos, los atrevimientos, las inhibiciones y todo esto dicho en el

más amplio sentido de la palabra; es decir, sexualidad es la manera de desear peculiar de cada cual. Sexual en Psicoanálisis es el deseo y sus modos de realización en la relación con los demás.

Las relaciones empiezan cuando el niño comienza a renunciar a la ilimitada tendencia al placer, a recibir sólo, y entra en un intercambio donde da y recibe. En los trastornos sexuales del adulto, se observan muchos rasgos característicos de la sexualidad infantil que perduran más allá de la infancia, manifestándose dificultades a la hora de incluir a los demás en su mundo de deseos; de este modo no puede poner en juego sus deseos en la realidad de un modo satisfactorio; no hay disfrute, hay un plus de displacer en ese placer infantil, por eso sufre una decepción ante la relación sexual y ante las relaciones en general.

Apuntar a resolver estas cuestiones, que como vemos tienen que ver con aspectos de personalidad muy arraigados en cada uno de nosotros, plantea un trabajo de investigación sobre el propio psiquismo. Este trabajo no se puede hacer en soledad, porque se trata de operar sobre procesos inconscientes que por ser inconscientes, el sujeto no puede dar cuenta de ellos. El psicoanalista es el profesional capacitado para interpretarlos, y de este modo ayuda a despejar estos obstáculos, que de no ser resueltos en el análisis, se arrastran muchas veces toda una vida.

**Esther Villahoz Loureiro
Manuel Broco Barredo
CONSULTA DE PSICOTERAPIA Y
PSICOANÁLISIS
C/ La Rábida, 4 - 2ªA
Tel.: 450 33 85**

PARIS VALE MAS QUE UNA MISA

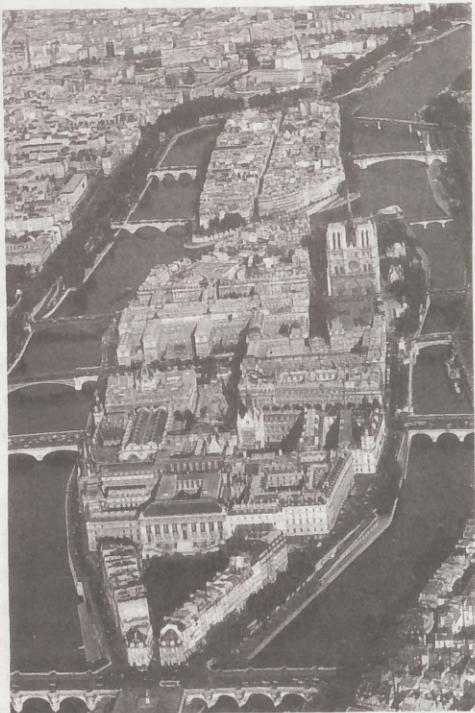

París no sólo será siempre la ciudad de los enamorados, sino también la ciudad que te enamorará de sus paisajes, de sus gentes de su olor... Deben ser los perfumes los que te embriagan el corazón y la mente cuando estás allí, cuando caminas por sus calles anchas, cuando contemplas sus edificios abuardillados y perfectamente colocados. La vista se cansa al tratar de abarcar tantas cosas bellas.

La Isla de la Cité, la Ceba de París.

La Isla de la Cité es la cuna de París. Ocupada por los parisii, romanos y galos, hoy ha sido invadida por los turistas que se acercan a contemplar la catedral de Notre Dame y la Saint Chapelle. Sin lugar a dudas, la vista de la mítica catedral emociona y llena de recuerdos al visitante. Construida en 1345, aunque iniciada en 1163, es el estandarte perfecto del paso del romántico al gótico. Lo más representativo y conocido es su rosetón, de 10 metros de diámetro, que se ha mantenido inalterable desde su construcción.

Si sus muros hablaran nos contarían maravillosas historias. Notre Dame fue depositaria de la corona de

espinas de Jesucristo hasta que se finalizó la Saint Chapelle, vivió el proceso de rehabilitación de Juana de Arco, testigo del matrimonio de Margarita de Valois y Enrique de Navarra, casi fue destruida durante la revolución después de que la convirtieran en Templo de la Razón (se fundieron las 28 campanas y las 28 estatuas que luce en su fachada de los reyes de Israel y de Judea fueron decapitadas puesto que los revolucionarios pensaban que eran monarcas franceses), Napoleón se hizo coronar en ella y durante la Segunda

Guerra Mundial se celebró en ella la misa por la Liberación, durante la cual se intentó asesinar a de Gaulle.

La Saint Chapelle se encuentra dentro del Palacio de Justicia. Es una obra maestra de la arquitectura gótica construida para albergar, por expreso deseo del rey San Luis, un fastuoso relicario: la corona de espinas y un fragmento de la cruz de Jesucristo. La iglesia fue levantada en 33 meses, de 1246 a 1248. Destruída en 1630 por un incendio, fue reconstruida en 1867, aunque volvió a peligrar durante la Comuna. Actualmente no alberga las reliquias, que se encuentran en Notre Dame. Lo más representativo de la Saint Chapelle son sus vidrieras de más de 15 metros de altura y a través de las que se narra un libro: la Biblia.

Pero la Isla de la Cité no se acaba aquí; también alberga el Hotel-Dieu, en la esplanada de la catedral; el Palacio de Justicia, desde donde se mandaban las guillotinaciones; la Conciergerie, la prisión más antigua de París llena de siniestros recuerdos; la Square du Vert Galant, un jardín ahora muy agradable pero que en sus tiempos fue escenario de masacres de judíos; y el Pont Neuf, el puente más antiguo de París, terminado en 1607.

La Isla de Saint Louis, el vergel de los palacetes.

Unida por el metálico Punte de Saint Louis a la Isla de la Cité, la Isla de Saint Louis viene a completar el ambiente medieval e histórico de la cuna de París. Dejarse arrastrar por sus muelles y pasear por las orillas del Sena es algo inolvidable, más si observamos recortada la figura del Hotel de Ville y recordamos la historia de Eloisa y Abelardo, cuya casa se encontraba enfrente. Lo más representativo son sus quais, los márgenes del Sena y sus hotel, palacetes llenos de arte y de huéspedes ilustres.

Viajando en Bateaux Mouches por las márgenes del Sena.

París es muy grande y el caminante a veces se siente desbordado por lo mucho que hay que ver. Para paliar este problema, nada mejor que tomar uno de los muchos Bateaux que recorren el Sena y que nos darán una visión más exacta y diferente de la ciudad: la acuática.

Los bateaux, grandes barcos de superficies acristaladas, surcan el Sena en un paseo aproximado de hora y media. Hay muchos, pero los más conocidos son los Bateaux Mouches que salen del Pont de L'Alma, muy cerquita del Museo de Arte Contemporáneo. Subidos en el barco podemos hacernos mejor a la idea de las dos islas madres de París, puesto que por los trece puentes que las unen al resto de la ciudad es muy difícil tomar conciencia de su existencia.

¿Han ocupado ya sus sitios?, ¿sí?, pues vamos allá: les ofrecemos un viaje gratis por el Sena. Les garantizamos que será un paseo de lo más romántico, una postal viva de la ciudad más soñada. Primero iremos hacia las dos islas. Para ir hasta el final de la isla de Saint Louis, hasta el mítico Pont Neuf, y damos la vuelta. Después volveremos a pasar por los mismos sitios para volver a dar la vuelta en el Pont Grenelle, donde se encuentra la estatua de la libertad, réplica de la de Nueva York aunque más pequeña.

En nuestro camino nos encontramos el Museo del Louvre; el Museo de Arte Moderno; el Gran Palacio y el Pequeño Palacio; el Museo de Arte Contemporáneo, el Palacio de Chaillot, la Casa museo de Balzac...; y la Torre Eiffel. Que decir que no se halla dicho de esta grandiosa construcción metálica que se ha convertido en símbolo internacional de París. Se divisa desde muy lejos, casi desde cualquier punto alto de la ciudad, pero, hasta que te acercas no te

puedes imaginar lo grande que es. Nacida maldita, pues nadie apoyaba el proyecto, se convirtió en el estandarte de defensa de muchísimos artistas que se pusieron de su lado.

La Torre es atribuída al ingeniero Gustave Eiffel, aunque él sólo financió la obra. Fue levantada entre enero de 1887 y marzo de 1889 para ser utilizada como fachada de la exposición universal. Mide 300 metros y pesa 7.000 kilos, toda una top model.

Parece que ya se acaba el viaje.

Por favor, abandonen sus asientos. ¿Qué quieren recorrer París a pie, ver sus calles y otros lugares famosos como los Campos Elíseos?. Queridos amigos, eso será otro día porque, si bien París vale una misa, bien vale otra visita.

S. RECIO
E. ALVAREZ-PALENCIA

TERCERAS JORNADAS DE LA SIERRA DE MADRID

1 al 5 de junio de 1994

CASTILLO DE MANZANARES EL REAL y COMPLEJO AGROPECUARIO DE COLMENAR VIEJO

Las Jornadas de la Sierra de Madrid son el fruto de los que participan, personas que desean compartir su mirada al mundo y su que hacer cotidiano, en un marco de valorización y calidad: los músicos, artistas, productos naturales y artesanos; colectivos sociales, culturales y económicos; responsables municipales, profesionales de la ciencia, la innovación y la creatividad...

Algunas manifestaciones o bloques de actividades que se planean para esta Tercera Edición, son:

- Tercer Festival de Música de Raíz y Danza Tradicional Serrana.
- Feria Alternativa de Artesanía, Productos Naturales y Actividades Innovadoras de Corporaciones Locales, Colectivos y Empresas.
- Muestra 14: Etnología y Cultura Popular.
- Primer Torneo de Juegos y Deportes Tradicionales Serranos.
- Exposiciones de Medio Ambiente, Espacios Protegidos, Flora y Fauna Autóctona de la Sierra de Madrid.
- El Turismo Rural y de Aventura a través del Espejo.
- Gastronomía Tradicional: Calderetas, Degustaciones, Casetas...
- Recreación "Viva" de Cultura y Usos Tradicionales.
- Artes Plásticas: 94 artistas de la

Sierra de Madrid.

- Conciertos de Música Coral Polifónica.
 - Taller de Artesanía "en vivo".
 - Payasos, Títeres, Animación, Murales Colectivos, Juegos, Fuegos de Artificio.
 - Música, Artesanía y Creatividad de colectivos emigrantes, refugiados, etc., residentes en la Sierra de Madrid.
 - Exposición de ganado selecto y viveros.
 - Encuentros de Trabajo Temáticos, ponencias, Tertulias, Debates, Intercambios...:
 - "Nuevas Realidades Sociales".
 - "Encuentro de Observadores de OVNIS".
 - "Música Tradicional y Herencia Cultural".
 - "Encuentro de Corporaciones Locales".
 - "La Conservación del Patrimonio Natural".
 - La Sierra Informa.
 - Muestra Fotográfica de los Trabajos Realizados en las anteriores Jornadas.
 - Otras Actividades Realizadas por iniciativa de varias Corporaciones Locales.
 - Encuentro de Teatro.
- Este es el repertorio que se abre e irá ajustando con el fluir de estos meses: el tiempo de ir acercando y

hacer óptimo el producto, la realidad o la idea en que cada entidad, colectivo o persona manifiesta su quehacer cotidiano.

El reto: Castillo de Manzanares el Real y zonas aledañas, junio de 1994, lugar de hacer y belleza.

¿COMO PARTICIPAR?

Los interesados-as pueden dirigirse a sus Ayuntamientos, Gerencias de Zona del PAMAM o al Equipo Técnico de Organización. La participación es diversa:

- Informando de personas y/o colectivos ubicados en estos territorios y difundiendo las Jornadas de la Sierra.
- Presenciando y conociendo las realidades de la Sierra, en sus diferentes manifestaciones, durante los días que duran las Jornadas.
- Participando directamente en alguno de los bloques de actividades citados, a través de un proceso de información-inscripción-ajuste y posterior selección técnica de participantes finales.

Las personas que deseen mayor información y asesoramiento para su participación, pueden dirigirse a:

Iniciativas Culturales, Gabinete Técnico
III Jornadas de la Sierra de Madrid
 Gran Vía, 40, 7.º-1 - 28013 MADRID
 Teléf. 521 26 89 - Fax 532 35 85

PHILADELPHIA, ALGO MAS QUE UNA PELICULA

Leer Philadelphia es luchar contra la película en una batalla ya perdida de antemano. Si nos produce cierto desasosiego ver adaptaciones de libros a la pantalla grande, quizá resulta no más enfermizo, pero sí más artificial, leer libros basados en guiones cinematográficos.

Philadelphia libro cautiva desde su primera página. El autor, Christopher Davis, sabe jugar muy bien con las situaciones y nos hace sentir por la piel de los personajes. El argumento, hartamente conocido por la película, es el de un joven abogado que es despedido de la firma en la que trabaja. Hasta aquí nada original, sino fuera porque el abogado tiene el SIDA, una brillante carrera por delante y la certeza de que su despido ha sido injustificado.

La narración, repleta de intimismo, es una introspección en la mente de los seres humanos. A través de reflexiones, miradas al vacío y músicas cargadas de sentimentalismo, se nos presenta una novela más narrada que otra cosa. El salvar las

disconformidades de la relación amorosa de los protagonistas está hecha con una esquisitez cargada de afectos. En ningún momento gozamos del morbo de un amor distinto al nuestro, todo se resuelve con cortesía.

Pero, si de algo peca Philadelphia, es de maniqueísmo. Esta cualidad, de la que pocas obras norteamericanas comerciales pueden huir, mantiene un ritmo aplastante durante la narración. A veces resulta cargante que sean tan buenos los buenos y tan malos los malos: parece una triste película de indios y americanos.

Aún así, resulta más empachante el que todos claudiquen ante el SIDA de una manera a modo de moraleja. Y es que, lo único que falta en la novela, es que el protagonista resucite a al tercer día.

Leyendo Philadelphia se da una cuenta del éxito de taquilla porque tiene todos los ingredientes para gustar y estar de moda: un enfermo de SIDA, homosexuales, negros, e

hispanos. En conclusión, una entrañable mezcla que vende mucho.

Pero, volvamos al libro. La trama está perfectamente construida y, aunque no conocemos de nada a los personajes, pronto nos sentimos identificados con ellos. Además, hay que decir que el colofón de la novela es genial: se ha muerto el protagonista tras ganar el juicio; la obra concluye con los primeros momentos de su vida, con su nacimiento, cuando sus padres le veían como de niño tenía un espléndido futuro por delante.

Yo no he visto Philadelphia ni creo que la vaya a ver. Ahora sueño con sus calles, con su microcosmos, con sus gentes. Ahora pienso más que nunca que mañana será otro día y amanecerá alguien menos. Ahora Tom Hanks y Antonio Banderas son dos amantes, porque ellos son Philadelphia y, aunque nunca vea la película, es imposible no imaginarlos y no llorar con ellos.

SONIA RECIO

OPINION

PERSONAS DIFERENTES, CON MENTES SENSIBLES E INTELIGENTES.

A estas personas se las conoce más con el "Síndrome de Down", o con el término de deficientes, pero éste último suena un poco extravagante y peyorativo, resulta más acogedor llamarles diferentes, así diremos educar en lo diferente, no al deficiente. Porque todos tenemos algo de diferentes, algo de sensibilidad, la llevamos dentro y la manifestamos de forma distinta, los diferentes tienen una manera tan especial y tan humana de demostrárnoslo, que nos conmueve el corazón.

La cuestión es ¿Cómo educar al diferente?, ¿Cómo llegar a sus mentes?, siéndonos tan débiles. De lo que más carecen es de falta de estímulo, esto es muchas veces la causa de su retraso, al verles nos dan pena y preferimos dejarlos, y es al contrario, ¿Somos nosotros quiénes debemos estimularlos, quiénes debemos formarnos para saber cómo tratarlos y educarlos como si fueran normales, para no hacerles notar sus diferencias.

¿Qué pasará por sus delicadas mentes?, ¿Cómo se sentirán ante la

sociedad?, ¿Qué futuro les espera?, ¿Qué culpa tendrá el?. Son fallos de la genética humana, de la vida misma y están ahí para aprender e investigar sobre ellas para buscar las mayores soluciones posibles.

Ellos nos inundan de sensibilidad, que se lo pregunten a Josep M. Espinas que le dedica un libro a su hija mongólica: "Tu nombre es Olga, Carta a mi hija mongólica, obra que encierra ternura y sensibilidad. Josep M. Espinas considera éste hecho como el azar de la vida, y éste ha sido el que les ha unido, no ven ningún error sino un hallazgo de amor. Es una vida de amor como es la de los padres y a veces qué poco agradecidos somos los hijos, o quizás demasiado exigentes. Cuando seamos padres sabremos lo difícil que es educar y que los hijos te respondan a los cánones deseados. Esta es la utopía de los padres, y será la nuestra.

Atendiendo al diferente ¡Doy mi Enhorabuena! a una niña diferente Laura Oter de 6º E.G.B. por ser finalista en las paraolimpiadas en Octubre de 92, en Barcelona. Mi segunda ¡Enhorabuena! es a la joven Mercedes García Laso que con una parálisis cerebral de un 80%, ha

obtenido la calificación de Sobresaliente en Bachillerato, y además ha sido seleccionada por el centro para participar en el Premio Extraordinario Regional de Bachillerato.

Esto es lo que denominamos tener fuerza de voluntad, espíritu y ganas de aprender, también es necesario tener posibilidades tanto económicas como culturales, para recibir una Educación.

Debemos atender a todos por igual, dedicándonos de una forma sensible a los que más nos necesitan, haciéndolo de una forma discreta para no remarcar tanto sus diferencias. Así conseguiremos un enriquecimiento mutuo tanto por parte del discente como del docente y creo que ¡merece la pena vivir para entregarse en un amor incondicional!. "El amor es paciente, servicial; el amor no tiene envidia, no es presumido ni orgulloso; no es grosero ni egoísta, no se irrita, no se toma en cuenta el mal; el amor no se alegra de la injusticia; se alegra de la verdad. Todo lo excusa, todo lo cree, todo lo espera, todo lo tolera. (1 Cor 13 "Canto de amor").

Mª Belén LLeonart Pajarín.

El deporte mes a mes

REGIONAL PREFERENTE GRUPO I

ASI VA LA LIGA



DOS DE CAL Y UNA DE ARENA
A 3 encuentros del final está más que definido quien es quien: MES A MES, DEHESA DE LA VILLA ha ido siguiendo e informando de cuanto acontecía en nuestros campos durante esta temporada.

Un potente y seguro Fuencarral a las puertas del ascenso, un Dinamo de Estrecho con un honoroso 6º puesto y un San Federico que tendrá que ganar los dos partidos restantes siempre que el Moratalaz y el Cerceda perdiesen los dos partidos últimos cosa más que improbable.

Nos satisface ver a un FUENCARRAL seguro de si mismo con una joven plantilla y una excelente dirección hacia una meta, con todas las probabilidades a su favor. Los últimos resultados lo dicen todo, claro que en fútbol hasta pasados los últimos 90 minutos más los descuentos correspondientes no hay nada claro, salvo en el caso de que la diferencia en puntos permita cantar el alirón antes de iniciado el último partido.

El DINAMO ha demostrado durante la presente campaña que era un equipo con quien había que contar y muy seriamente lo demuestra una vez más en este caso frente a un Mejoreño con serias aspiraciones al liderato al que en su feudo "le moja las barbas", tras conseguir Joaquín a los 20 minutos encajarles un gol, haciéndole pasar grandes apuros para conseguir un mínimo empate. Cerrándose atrás con seguridad y contundencia.

El SAN FEDERICO, que sigue sin hacer milagros, no solamente no rebasó la fatídica barrera del nº 13, si no que al cierre de nuestra revista se encuentra con 21 puntos, después de un pésimo partido, jugado en casa y ante Los Olivos que jugando al contra-golpe consigue un resultado de 1-2, que deja al San Fede en el puesto 15 de la clasificación, a un punto del Moratalaz. Confiamos que despierte de su letargo o la cosa va a ir muy mal por estos lares y a alguien habrá que pedir explicaciones.

**FUENCARRAL 1
VILLALBA 0**

Fuencarral: Miguel; Pedro Paz, Castro,

Llorente, Carriles; Camacho, Pedro, Asunción (De la Obra), Nano, Nevado (Aurelio); Tino (Oscar) y José María.

Villalba: Raúl; Ventura, Curro, Jorge, Ramiro; Montoya (Torres), Alberto, Vaz, Barrios; Rafa y Casero (Ali).

Goles: 1-0 (min. 38), Tino.

Arbitro: Mora Casarrubios. Mostró cartulina amarilla a Castro, Tino y José María, y roja directa a Llorente, del Fuencarral. Por el Villalba, amarilla para Curro, Vaz y Torres.

**MEJOREÑO 1
D. ESTRECHO 1**

Mejoreño: Lino; José, Hurtado, Mini (Yeste), Félix; Gil, Carlos, Marcos, Escobar; Pali y Bali.

Dinamo Estrecho: Rafa; Arroyo, Julián, Torres, Quique; Mozo, Javier, Manuel (Paquito), Joaquín, Javi y David (Toki).

Goles: 0-1 (min. 20), Joaquín. 1-1 (min. 40), Hurtado.

Arbitro: Aliaga García. Mostró cartulina amarilla a Lino, Mini y Escobar, del Mejoreño, y a Torres, Arroyo, Javier y Manuel, del Dinamo.

**SAN FEDERICO 1
LOS OLIVOS 2**

San Federico: Pacheco; Llorente, Juanjo, Aguado (Casillas), Campos;

Alvaro, Paco, Fito (Alberto), Manolo (Luis); Víctor y Durán.

Los Olivos: Jorge; Domingo, Goyo, Charlie, Pumuki; Gelen, Alfonso (Tito), Sergio, Ricardo; Moya (Fernando) y Rafa (Godoy).

Goles: 0-1 (min. 25), Moya. 0-2 (min. 68), Luis. 1-2 (min. 68), Luis.

Arbitro: Fernández Garrido. Expulsó, por doble amonestación, a Alvaro, del San Federico. Amonestó a los locales Fito y Campos, y al visitante Moya. cuadro local.

CLASIFICACION

	J.	G.	E.	P.	F.	C.	Pts.
1.FUENCARRAL	32	21	7	4	69	21	49
2.Mejoreño	32	20	7	5	56	29	47
3.Coslada	32	20	6	6	63	21	46
4.Colmenar	32	18	8	6	61	24	44
5.Barajas	32	14	12	6	45	26	40
6.Espinilla	32	16	7	9	47	32	39
7.D. Estrecho	32	15	8	9	44	37	38
8.C. Villalba	32	12	12	8	53	32	36
9.El Pardo	32	14	8	10	59	48	36
10.Vallecas	32	14	7	11	49	42	35
11.Loeches	32	10	9	13	48	55	29
12.Roma	32	8	11	13	39	54	27
13.Cerceda	32	9	6	17	39	42	24
14.Moratalaz	32	9	6	17	39	55	24
15.San Federico	32	9	3	20	34	58	21
16.Los Olivos	32	6	8	18	26	64	20
17.Pinar H.	32	4	7	22	30	73	13
18.At. Velilla	32	3	2	27	16	104	8



DINAMO DE ESTRECHO Y SAN FEDERICO DEHESA DE LA VILLA POSAN JUNTOS PARA DEHESA DE LA VILLA. Un encuentro en un día de mucho calor, en el feudo prestado del DINAMO, con mucho polvo por el abandono del campo. Hicieron un partido un tanto aburrido en el que se mostró buena disposición por ambas partes, mucha deportividad y un resultado justo 0-0, con lo que el San Fede se llevó un punto que puede serle útil, pues necesitado está de ello.

JUEGOS DEPORTIVOS MUNICIPALES

GALERIA DE LOS SANCHEZ PRECIADOS

Como ya adelantábamos en nuestro número del mes de Marzo, el equipo de Fútbol Sala del Sánchez Preciados-Ntra. Sra. del Pilar, ha quedado final mente CAMPEON de liga en su grupo de la categoría de Alevín, compitiendo en los JJ. Municipales del distrito de Moncloa. Démosles desde estas páginas nuestro más cordial aplauso por su buen hacer. ¡ENHORABUENA!

Sus componentes son de izquierda a derecha y de arriba a abajo:

Félix Hernández (Entrenador), Roberto, Javi, Antonio, Alfonso, Andrés, Eduardo, Pedro, Oscar, Jorge, Rafa, Miguel y David.



BONITO MARCO PARA UNA REFLEXION

A la hora del descanso se reúnen las distintas aficiones, antes de San Fede hoy divididas pero hermanadas entre el San Federico, Dinamo y Fuencarral, por razones obvias que los aficionados entienden.

¿Llegaremos algún día a ese gran equipo de la zona que todos anhelamos? Todos los ingredientes existen, la idea servida y la afición palpitante.

¿Para cuándo una Junta General de las diversas Directivas, contando naturalmente con potentes Asociaciones Deportivas como la de Ciudad de los Poetas, Saconia, etc., que saben un poco de organización, financiación, etc.?

POLIDEPORTIVO DEHESA DE LA VILLA

14º JUEGOS DEPORTIVOS MUNICIPALES

CAMPEONES

FUTBOL SALA

Benjamín: PREHITORICOS
 Alevín: SANCHEZ PRECIADOS
 Infantil-Municipal: RAYO MILAN
 Infantil-Escolar: ROSALES
 Cadete: RAYO MILAN
 Juvenil: CELTIC CASTILLA

BALONCESTO

Infantil masc. Municipal: CB. PIZARRO
 Infantil masc. Escolar: CP. PORTUGAL
 Infantil fem. Municipal: Mª AUXILIADORA
 Infantil fem. Escolar: CP. PORTUGAL
 Cadete femenino: CB. PIZARRO
 Cadete masculino: AD. PORTUGAL

Juvenil masculino: CAJA

REDONDA

VOLEIBOL

Infantil femenino: HOSTOS
 Cadete femenino: BOSQUE

VOLKSWAGEN GOLF: EL COCHE MALDITO

Desde 1974 el Golf viene dando caña por las carreteras. Presentando por Volkswagen para sustituir al mítico "Escarabajo" el Golf se ha convertido en el deseo y odio de la gente. El fenómeno de la "golfmanía" es todo un hecho y, ahora que se han presentado tres nuevas gamas para el 94, va a continuar creciendo.

Las incorporaciones del 94

Las nuevas versiones que han presentado en este año son la TDi con motor turbodiesel de inyección directa, la segunda generación del VW Cabrio y el nacimiento del modelo familiar denominado Variant.

De esta manera, la oferta total del Golf queda constituida por siete niveles de equipamiento - CL, GL, GT, GTD, GTI, GTI 16V Y VR6 - y diez tipos de motores: siete de gasolina (desde el de 1.4 litros y 60 CV, hasta el VR6 de 2.8 litros y 174 CV) y tres Diesel (todo con la cilindrada 1.9 litros y 64CV para la versión aspirada, 75CV para la turboalimentada y 90CV para la turbodiesel de inyección directa).

Las novedades del diesel son precisamente en este último motor. Las presentaciones ofrecidas son de 176 Km/h de velocidad máxima, alcanzando en la cuota de-100 Km/h en 13,4 segundos. El consumo es algo a destacar puesto que es de sólo 5,3 litros a los 100 Kilómetros. En cuanto a los precios, el modelo 3 puertas cuesta 2.628.000 y el de 5 puertas 2.746.000.

El Golf familiar: el Variant.

Por lo que se refiere a la novedad del modelo familiar Variant, sobresale su acertado diseño, pese a que mide 32 centímetros más que el Golf. Este aumento de longitud permite mejorar en un 40% sus posibilidades de carga, pudiendo abatir los respaldos de los asientos traseros y obteniendo 1,64



metros de longitud.

El equipamiento dependerá del nivel al que corresponda. Se ofrecen dos, CL y GL. Ambos comparten dirección asistida, asiento del conductor regulable en altura, filtro de polén y asiento trasero abatible. El acabado GL añade retrovisores electrónicos, soportes para baca y paragolpes del mismo tono que la carrocería. Para los motores, el Variant comparte con la gama Golf los dos de gasolina 1.8 de 75 y 90 CV, y los dos Diesel 1.9 de 64 y 75 CV.

Los precios oscilan entre los 2.180.000 pesetas, del modelo CL 1.8, a las 2.748.000 pesetas del GL 1.9 TD. En total se ofrecen cinco modelos.

El descapotable: el Golf Cabrio.

Con un carácter algo más restringido, Golf presenta su segunda generación de Cabrio. Caracterizado por su estética, su mejor habitabilidad y su gran estabilidad, el modelo descapotable ofrece una enorme sensación de solidez. La seguridad, punto crítico

en estas carrocerías, ha sido muy tenida en cuenta. Dispone de arco antivuelco, de refuerzos en las puertas, airbag para conductor y pasajero y ABS.

La capota presenta un accionamiento manual muy simple pero muy rápido, y dispone de luneta trasera de cristal. Como opción, se ofrece un sistema de accionamiento electrohidráulico.

En cuanto a las versiones, se ofrece tres diferentes: el Basic como opción de acceso con el motor 1.8 de 75 CV y dos más equipadas y lujosas denominadas Avantgarde, una con motor 1.8 de 90 CV y otra con los dos litros de 115 CV. El precio de la opción Basic es de 2.715.000 pesetas, mientras que los dos Avantgarde se mueven por encima de los tres millones.

SONIA RECIO.



ASTROLOGIA



ARIES

 El planeta Marte está transitado hasta el día 24 de mayo por su signo, por lo que se sentirán muy activos y nerviosos. Del 15 al 20 deben tener cuidado con los enfrentamientos, rupturas y actos arriesgados, ya que saldrían perjudicados. A nivel afectivo pasan por una buena época, pudiendo conocer personas que les serán beneficiosas.

TAURO

 Como es el mes de su cumpleaños, sus energías y encanto estarán en un momento excelente. Por fin empezará a marchar un proyecto de trabajo que llevaba tiempo retrasado. Muchas reuniones con amigos y fiestas. Intente no cometer excesos tanto en la comida como en los demás placeres.

GEMINIS

 Este mes tendrán gran actividad tanto a nivel profesional como social. Tendrán la sensación de que no pueden parar ni un momento porque se les amontona el trabajo y las citas. Estarán en un momento positivo a nivel familiar y afectivo, así como para hacer viajes y asistir a cursos o conferencias (o bien impartirlos). Recibirán sorpresas y regalos.

CANCER

 Este mes se sentirán nerviosos e inquietos, así como con tendencia a las discusiones.

Pueden sufrir dolores de cabeza o de estómago. Los asuntos laborales se empezarán a solucionar lentamente. A partir del día 20 tendrán unos días más agradables en sus relaciones afectivas.

LEO

 En general será un buen mes, sobre todo en lo que respecta a los asuntos laborales y al inicio de proyectos. Sin embargo a nivel personal y familiar tendrán tensiones y preocupaciones sobre todo entre el 10 y el 18 de Mayo.

VIRGO

 Este mes de mayo será bastante satisfactorio y positivo, aunque no exento de trabajo y responsabilidades. Sin embargo sus tareas se desarrollarán con éxito y elogios. Es posible que haga algún viaje importante al extranjero. La luna llena del día 25 le pondrá muy nervioso o inquieto.

LIBRA

 Seguirá tenso y enfadado por alguna faena de trabajo, pero esto le servirá para pensar en un cambio laboral o montarse por su cuenta. Tampoco sus relaciones con la pareja y familia serán muy satisfactorias y es posible que necesite hablar y poner las cosas en claro de una vez por todas.

ESCORPIO

 Gran actividad y novedades sobre todo en el terreno de pareja y afectivo. A nivel laboral las cosas estarán más tranquilas y podrá tomarse unos días de descanso, pero hágalo antes del 25, ya que otra vez empezarán las prisas y las tensiones. Suerte a nivel económico.

SAGITARIO

 El mes será bastante agitado y tenso por cuestiones laborales, ya que se pueden producir cambios o problemas

en el trabajo. Sin embargo estarán en buen momento para las relaciones afectivas y para realizar viajes de placer, eso que tanto les gusta. ¡Controlen su agresividad e impaciencia!

CAPRICORNIO

 El planeta Marte está formando un aspecto conflictivo con el Sol, por lo que se sentirá tenso, agresivo, impaciente e irascible, pero esto le puede servir para que analice los asuntos que no funcionan bien y les de un giro. Las relaciones afectivas mejorarán mucho a partir del día 20 de Mayo. Puede padecer de problemas de estómago.

ACUARIO

 Este mes será positivo en los asuntos laborales y afectivos. Pueden producirse cambios y nuevos proyectos en su trabajo que tendrán éxito más tarde. A nivel personal, sin embargo, pueden sentirse un poco frustrados y presionados por su entorno y circunstancias. Los días 17 y 18 se producirán arranques de violencia.

PISCIS

 Tendrán unos días bastante tranquilos y apacibles, en los que podrán meterse en su mundo de introspección y evasión. A partir de mediados de mes volverán las prisas y agitación. Pueden tener preocupación por asuntos familiares y amistades. Aprenda a decir que no y a ser discriminativo.

CURSOS DE TAROT Y
ASTROLOGIA
CONSULTAS

PESCADERIA PANIZO



SU CALIDAD
INDISCUTIBLE,
SUS PRECIOS SIN
COMPETENCIA.
LE AVALAN

**SAN RESTITUTO, 15 - TEL.: 450 43 05
28039 MADRID**

M miguel M muebles

MOBILIARIO DEL HOGAR

DISEÑO MODERNO

ARMARIOS A MEDIDA SIN OBRA

Presupuestos sin compromiso

----- VISITENOS -----

VILLAAMIL, 31 - Tel.: 311 41 33 - 28039 MADRID

REPUESTOS VILLAAMIL



RECAMBIOS • ACCESORIOS • NEUMATICOS
MATERIAL ELECTRICO

Villaamil, 31
28039 MADRID Tels.: 311 41 08/30/31

HORNO
PROPIO

PAN
DEL DIA

Ros Mar

REPOSTERIA • PASTELERIA • CONFITERIA

Tartas de encargo: Bautizos, Comuniones, Bodas, etc.
Horario: de 8 a 14'30 y de 16'30 a 21 - Domingo: de 9 a 15 horas

DIARIAMENTE: OFERTA SORPRESA - RESERVA DE PEDIDOS

Lope de Haro, 18 Tel.: 570 48 23



- * ARTICULOS DE REGALO
- * HERRAMIENTAS
- * MATERIAL ESCOLAR
- * DECOMISOS, ETC

Todo a 100, 300, 500, 1000...

CONSTANTE RENOVACION

Villaamil, 21 - 28039 MADRID Tel.: 311 36 27

ASESORIA VILLAMIL, S.L.



311 53 13

VILLAMIL, 42 - 1º • Fax 450 64 54 • 28039 MADRID

La Dehesa ASADOR DE POLLOS



C/ Francos Rodríguez, 39

ESPECIALIDAD EN PLATOS PRECOCINADOS

- POLLOS ASADOS
- TORTILLAS
- EMPANADAS
- CROQUETAS
- CALAMARES
- EMPANADILLAS VARIAS
- PASTEL DE CARNE
- PASTEL DE BECHAMEL
- CANELONES - LASAÑAS
- BOCADILLOS CALIENTES

como en casa y además calentito.

RAPIDEZ Y ECONOMIA

ABRIMOS: Mañanas de 10 a 3, tardes de 6 a 9. Festivos de 9 a 4
☎ 459 98 56 MADRID

E. INFANTIL

E. PRIMARIA - EGB

COMEDOR - ACT. DEPORTIVAS

LICEO SOROLLA

HOMOLOGADO - MIXTO

NUEVA ZELANDA, 21 - TEL. 316 43 27 - 28035 MADRID
ALONSO CASTRILLO, 22 - TEL. 570 64 64 - 28020 MADRID

BUP - COU

SELECTIVIDAD

IDIOMAS - INFORMATICA

- Organización pedagógica en la ENSEÑANZA PERSONALIZADA.
- Total dedicación y orientación del Centro hacia sus alumnos.
- El alumnos que empieza a los 3 años, puede terminar, bien en la UNIVERSIDAD, o en el mundo del TRABAJO.
- Edificios totalmente exteriores, llenos de luz, ventilación y mucha amplitud.
- Comedor.



UN COLEGIO QUE GARANTIZA ENSEÑANZA DE CALIDAD



CLINICA DENTAL DOAR, S.A.

¡Festejamos nuestro 7º Aniversario!

VALE POR 1.000 PTAS.

a descontar de cualquier tratamiento odontológico

OFERTA VALIDA HASTA EL 31 DE JUNIO DE 1994 • (SOLO UN VALE POR PERSONA Y TRATAMIENTO)

San Restituto, 25 - 28039 MADRID

LLAMANOS: Tfno. 450 89 05

TINTORERIAS

Marta

Central: Jerónima Llorente, 47 ☎ 450 05 91

Sucursales: Avda. del Ferrol, 8 ☎ 323 25 20

Jerónima Llorente, 68 ☎ 459 92 75

Ramón G. de la Serna. 2 ☎ 373 02 52

LIMPIEZA EN SECO HIGIENIZADA

ALFOMBRAS: LIMPIEZA Y CONSERVACION

800 pts. m²

LIMPIEZA DE ANTE, PIEL-TEÑIDOS

OFERTA: EDREDONES Y MANTAS

LIMPIE 3 Y PAGUE 2

IVA INCLUIDO

CIUDAD DE LOS POETAS

SAN GERARDO, 36
TELF.: 316 40 61

- PIANO
- SOLFEO
- CLASES ESPECIALES PARA NIÑOS
- GUITARRA CLASICA Y ACOMPAÑAMIENTO
- GUITARRA ELECTRICA
- JAZZ (GUITARRA)
- ARMONIA
- APLICACION A LA COMPOSICION POR ORDENADOR



CLASES EN HORARIO DE MAÑANA Y TARDE

MATRICULAS: A PARTIR DEL 10 de JUNIO

CLASES: 1 DE OCTUBRE

(CURSOS DE VERANO: JULIO Y SEPTIEMBRE)